



Montážna a užívateľská príručka

# BAZÉNOVÝ ODVLHČOVAČ

Model: DRY 800 WAVE

DRY 1200 WAVE



Verzia: 01/2024

11.11.2022





**Ďakujeme**, že ste si zakúpili bazénový odvlhčovač Microwell. Vybrali ste si zrejme najlepší a energeticky najúčinnjší odvlhčovač pre svoj bazén. Pred použitím tohto zariadenia je nevyhnutné, aby ste si pozorne prečítali celú Montážnu a užívateľskú príručku. Prosíme, aby ste si uchovali príručku a mali ju k dispozícii v prípade, že v budúcnosti bude potrebné do nej nahliadnuť. Prosíme, aby ste poskytli tieto informácie aj ďalším používateľom tohto zariadenia. Okrem tejto užívateľskej príručky dodržiavajte aj miestne predpisy v súvislosti s montážou a používaním tohto bazénového odvlhčovača, ktoré sú aktuálne v platnosti.

## Obsah

<b>1.</b>	<b>INFORMÁCIE O LIKVIDÁCIÍ ODPADU .....</b>	<b>3</b>
<b>2.</b>	<b>BEZPEČNOSTNÉ OPATRENIA .....</b>	<b>3</b>
2.1.	Elektrická bezpečnosť .....	3
2.2.	Bezpečnostné opatrenia pri používaní .....	4
2.3.	Manipulačné bezpečnostné opatrenia .....	5
<b>3.</b>	<b>POPIS ZARIADENIA.....</b>	<b>6</b>
3.1.	Popis základných častí .....	9
3.2.	Prívod čerstvého vzduchu (na vyžiadanie ako doplnok) .....	9
<b>4</b>	<b>NÁVOD NA OBSLUHU .....</b>	<b>10</b>
4.1	Manipulácia so zariadením.....	10
4.2	Vlhkostat .....	12
4.3	Regulovanie vlhkosti diaľkovým ovládačom – na vyžiadanie .....	12
4.4	Regulácia vlhkosti externým drôtovým vlhkostatom EBERLE .....	15
4.5	Regulácia ventilátora .....	15
4.6	Regulácia kompresora .....	16
<b>5</b>	<b>MONTÁŽNY NÁVOD.....</b>	<b>16</b>
5.1	Umiestnenie zariadenia.....	17
5.2	Inštalácia zariadenia .....	19
5.3	Odvod kondenzačnej vody .....	31
5.4	Pripojenie hlavného elektrického napájania .....	33
5.5	LPHW teplovodná vložka pre prídavné vykurovanie – na vyžiadanie .....	36
5.6	Elektrické vykurovanie .....	38
5.7	Vzduchový filter – na vyžiadanie .....	39
<b>6</b>	<b>TECHNICKÉ ÚDAJE.....</b>	<b>42</b>
6.1	Tabuľka technických údajov* .....	42
<b>7</b>	<b>LETNÉ ODTAVENIE OD PREVÁDZKY .....</b>	<b>53</b>
7.1.	Riešenie problémov – šetrí čas aj peniaze .....	53
7.2.	Inštrukcie k údržbe .....	54
7.3.	Čistenie superchlórovaním .....	54
7.4.	Uvedenie do prevádzky počas výstavby .....	54
7.5.	microLIGHT+.....	54
<b>8</b>	<b>ZÁRUČNÉ PODMIENKY.....</b>	<b>55</b>

## 1. INFORMÁCIE O LIKVIDÁCII ODPADU

Collection of such waste must be treated individually. Ak používate bazénový odvlhčovač v krajinách Európskej únie, musíte dodržiavať nasledovné inštrukcie:

**LIKVIDÁCIA:** Nelikvidujte tento výrobok ako netriedený komunálny odpad. Je zakázané likvidovať toto tepelné čerpadlo ako domový odpad/odpad z domácnosti. Je zakázané vyvážať toto zariadenie do lesov alebo prírodného prostredia. Môže to viesť k znečisteniu pôdy. Odvoz takéhoto odpadu musí byť riešený individuálne.



### MOŽNOSTI LIKVIDÁCIE:

1. Obce/mestá zriadili systém zberu odpadu, v ktorom sa môže likvidovať aj elektronický odpad.
2. Pri kúpe nového výrobku môže predajca alebo výrobca prevziať stare zariadenie bez účtovania poplatku za likvidáciu.
3. Staré zariadenie môže obsahovať hodnotné materiály, ktoré môžu byť odpredané obchodníkom do zberných surovín.
4. Obalové materiály ako je kartónová krabica alebo plasty/bublínková fólia/ môžu byť recyklované.

## 2. BEZPEČNOSTNÉ OPATRENIA

Zariadenia sú určené pre využitie predovšetkým vo vnútorných bazénoch, menších plavárňach, kúpeľoch, saunách, poprípade i v práčovniach, sušiarňach a inde. Vhodnosť modelu pre bazénovú miestnosť s bazénovou plochou pozri v tabuľke technických údajov.



*Pre správnu a optimálnu prevádzku tohto zariadenia je nutné udržiavať teplotu vzduchu v bazénovej hale o 2 - 3 ° C vyššiu ako je skutočná teplota vody v bazéne. Je tiež nutné udržiavať teplotu vzduchu v bazénovej hale v prevádzkovom teplotnom rozsahu odvlhčovača (špecifikované v sekcii Technické údaje), na základe konkrétnej voľby prevádzkovej teploty príslušenstva vybraných pre konkrétne zariadenie. Nižšia teplota vzduchu mimo rozsahu prevádzkových teplôt môže dôjsť k poškodeniu prístroja v dôsledku zamrznutia. Vyššia teplota mimo rozsahu prevádzkových teplôt môže dôjsť k poškodeniu zariadenia v dôsledku prehriatia jednotky*

Je nutné postupovať podľa inštrukcií uvedených v tejto Montážnej a užívateľskej príručke a miestnych predpisov vo vašej krajine, ktoré regulujú montáž a používanie tohto prístroja. Nesprávne, resp. nevhodné používanie alebo používanie v rozpore s touto Montážnou a užívateľskou príručkou môže viesť k zraneniu alebo poškodeniu majetku a bude viesť k zániku záruky. Aby sa predišlo zraneniu alebo poškodeniu majetku, musia sa dodržiavať nasledovné inštrukcie:

### 2.1. Elektrická bezpečnosť

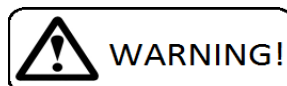

- Zariadenie funguje s elektrickým prúdom, ktorý môže byť nebezpečný.
- Jedine kvalifikovaná osoba s elektro-technickou kvalifikáciou môže obsluhovať jednotku.
- Nebezpečenstvo elektrického šoku.
- Neprekračujte požadovanú výšku zdroja prúdu.
- Nezapínajte zariadenie, ktoré vykazuje znaky možného poškodenia ako je napríklad poškodený obal, poškodený alebo inak zničený rám, príp. kryt jednotky, viditeľný dym, zápach a pod.
- Je nevyhnutné použiť vhodný prúdový chránič (RCD) na prepojenie tepelného čerpadla a zabezpečenie zdroja prúdu.
- Neobsluhujte zariadenie s mokrými rukami.

- Nečistite zariadenie vodou.
- Pred čistením zariadenia vypnite istič v rozvodnej skrini.
- Montáž, servis a opravy musia byť vykonané kvalifikovaným technikom.
- Ak nebudete zariadenie používať dlhší čas, odporúčame vypnúť istič v rozvodnej skrini.
- Jednotka musí byť inštalovaná vo zvislej polohe, aby sa zabránilo vstupu kondenzátu do elektrickej časti jednotky.
- Je zakázané umiestňovať jednotku v blízkosti zariadení, ktoré môžu spôsobiť elektrické alebo frekvenčné rušenie, ako sú napríklad zväčšovače, motory alebo rotory, WIFI/LAN smerovače alebo zosilňovače.
- Je zakázané meniť elektrickú inštaláciu zariadenia. Je rovnako zakázané meniť akúkoľvek inú časť alebo funkčnosť zariadenia.

## 2.2. Bezpečnostné opatrenia pri používaní

- Nezakrývajte ani neblokujte sacie a vypúšťacie otvory/ventilátory a kryty zariadenia. Je zakázané blokovať alebo zakrývať sacie alebo vypúšťacie otvory oblečením, uterákmi, nádobami, kanoe, stromami a pod.
- **Neinštalujte ani neukladajte vykurovacie zariadenia v blízkosti sacích mriežok. Mohlo by to viesť k prehriatiu odvlhčovača a viesť k jeho poruche alebo poškodeniu.**
- Nevyliezajte alebo nesadajte na jednotku.
- Nikdy nevsúvajte alebo nezatlačíte žiadne predmety do akejkoľvek hadice alebo otvoru.
- Nestriekajte žiadne horľavé látky na zariadenie, keďže to môže viesť k vzniku požiaru.
- Nečistite zariadenie s agresívnymi čistiacimi prostriedkami, čo môže viesť k poškodeniu alebo deformácii jednotky.
- Kryt odvlhčovača METAL je vyrobený z ocele trojvrstovo protikorózne chránenej, s povrchovou farbou strieborná metalíza alebo biela.
- Používajte zariadenie výhradne na účel, na ktorý bolo vyrobené, tak ako je popísané v inštrukčnej príručke. Nepoužívajte časti, ktoré nie sú doporučené.
- Nepite alebo inak nepoužívajte kondenzát, ktorý bol odsatý jednotkou. Nevracajte vodu späť do bazéna. Voda môže byť kontaminovaná baktériami.
- Nedovoľuje sa, aby deti obsluhovali, dotýkali sa alebo sa hrali s jednotkou.
- **Nie je dovolené, aby deti manipulovali s obalom, plastovou/bublinkovou fóliou. Riziko udusenía!**
- **Predchádzajte tomu, aby sa deti zranili alebo si ublížili na základe ich manipulácie s jednotkou, jej časťami alebo jej obalom. Malé časti, ako napr. skrutky môžu byť deťmi prehltnuté a spôsobiť ujmu na zdraví.**

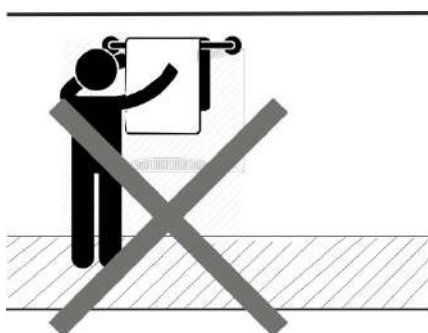

- Nesušte na odvlhčovači mokré uteráky, plavky ani nekladte žiadne iné predmety na zariadenie (napr. Škatule, vázy s kvetmi a pod.)



### 2.3. Manipulačné bezpečnostné opatrenia

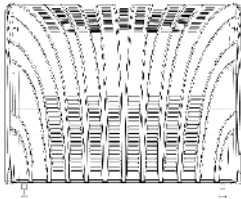

Nechajte 2 hodiny vo vertikálnej pozícii



Nechajte jednotku vo vertikálnej kolmej polohe po dobu najmenej 2 hodín pred jej montážou. Je nutné, aby sa stabilizovala náplň chladiva a hlavne, aby sa olej vrátil do vaničky kompresora. Olej sa môže počas prepravy a manipulácie s jednotkou dostať von z vaničky, takýto stav môže negatívne ovplyvniť funkčnosť odvlhčovača.

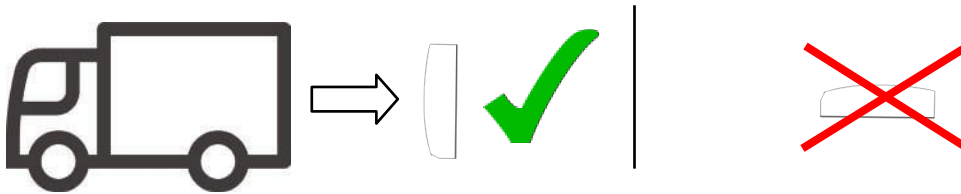

- Preprava ležmo alebo prevrátenie zariadenia môže poškodiť kompresor, čo môže viesť k nesprávnemu fungovaniu jednotky, jej nefunkčnosti alebo poškodeniu a bude viesť k zániku záruky.
- So zariadením treba manipulovať opatrne a so zvýšenou pozornosťou tak, aby sa predišlo mechanickému poškodeniu.

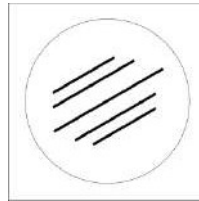
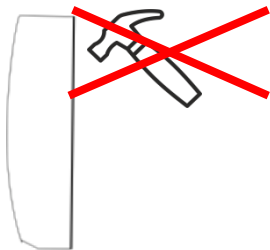

Pozor na škrabance. So zariadením manipulujte opatrne. Vyhýbajte sa styku s povrchmi, ktoré môžu zariadenie poškriabať.

- Je zakázané vyvíjať akúkoľvek mechanickú silu na jednotku, ktorá by mohla spôsobiť mech

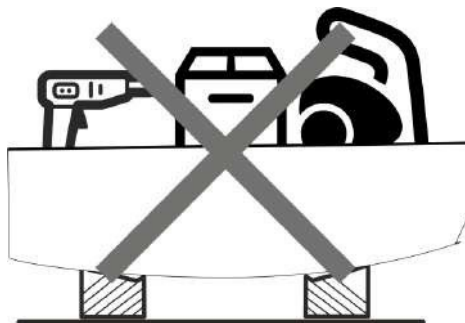

- Je zakázané zariadenie voľne hodiť na zem alebo na akýkoľvek pevný alebo drsný povrch, ktorý by mohol spôsobiť tvrdý dopad zariadenia a poškriabanie krytu. Ako majiteľ bazény dbajte na to, aby Vám montážnici nepoškodili kryt alebo súčasť zariadenia počas manipulácie s jednotkou a montáže.

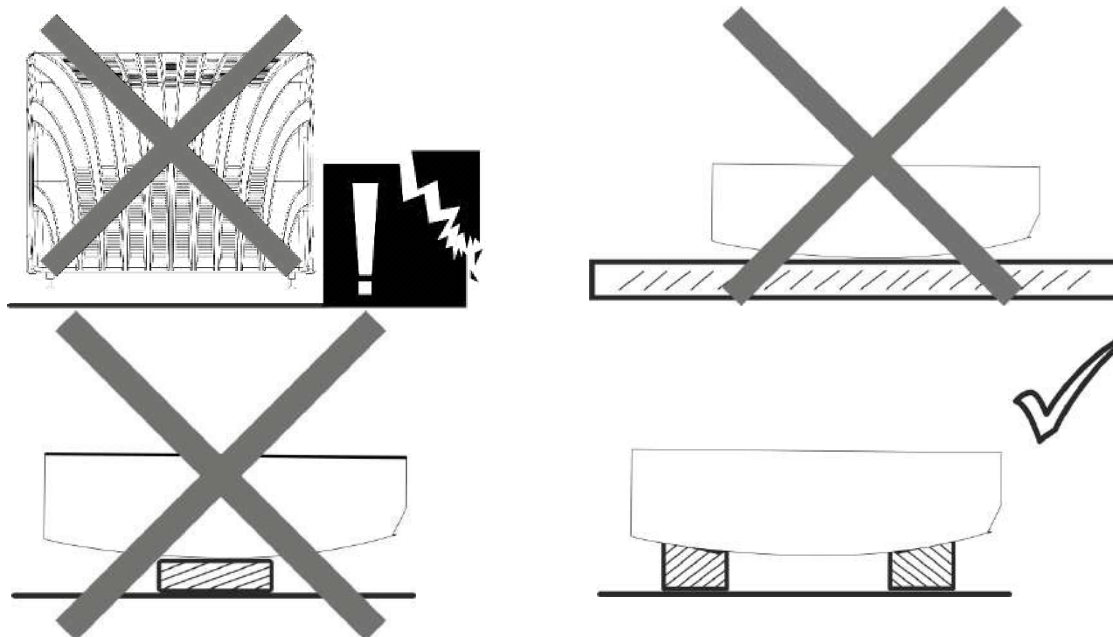



- Prosíme, aby ste nahlásili svojmu predajcovi alebo distribútorovi, ak bola jednotka doručená poškodená. Na začiatku sa môže zdať, že jednotka funguje bez problémov, no aj malé poškodenie môže spôsobiť, že jednotka po krátkom čase prestane správne fungovať. V takom prípade musí byť jednotka skontrolovaná a jej ďalšie použitie musí byť schválené predajcom.
- Prosíme, aby ste svojho predajcu alebo distribútora upovedomili v prípade, že hneď po montáži zistíte, že jednotka nepracuje správne.
- V prípade, že jednotka nepracuje správne kvôli nesprávnej manipulácii s ňou alebo mechanickému poškodeniu (tvrdý dopad, náraz, pád a pod.) si výrobca vyhradzuje právo na prehodnotenie záruky.

### 3. POPIS ZARIADENIA



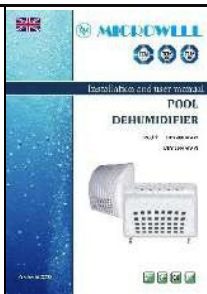
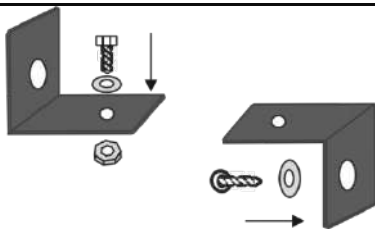

Zariadenie Vám bolo dodané v kartónovej krabici pravdepodobne na drevenej palete.

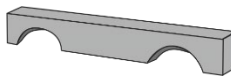
#### **Balenie by malo obsahovať:**

Názov/kód	Obrázok	Názov/ kód	Obrázok
1 – Odvlhčovač 1x		2 – Kovové nožičky / nastavovacia skrutka s pätkou z plastu / 4x	



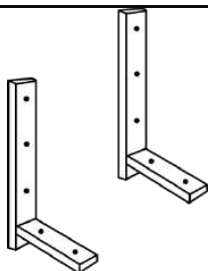



<p><b>3 – Hadica na odvod kondenzátu (ilustračné foto)</b></p> <p>1x</p>		<p><b>4 -Montážna a užívateľská príručka</b></p> <p>1x</p>	
<p><b>5 – Nastavovací "L" kus</b></p> <p>2x</p> <p>+ skrutka M6 – 2x + matica MC – 1x + podložka D7 – 2x</p>		<p><b>6 – Manipulačné popruhy</b></p> <p>2x</p>	
<p><b>7 – Plastové krytky</b></p> <p>4x</p>		<p><b>8 – Kovové nosiče</b></p> <p>2x</p>	

**Dodatočné príslušenstvo (na objednávku):**

Názov/kód	Obrázok	Názov/ kód	Obrázok
<p><b>1 – Externý bezdrôtový vlhkosť a termostat DRY EASY 300</b></p> <p>1x</p> <p>Súčasť balenia (biela krabička) sa nachádza pod hlavným krytom na plechu ventilátora na ľavej strane</p> <p>Easy300 / Eberle</p> <p>Solenoid ventil</p>	 	<p><b>2 – Externý drôtový vlhkosť a termostat EBERLE</b></p> <p>Samostatná malá krabička prilepená na zariadenie (kartónová krabička) viď. obrázky bod. 1</p>	
<p><b>3 – Nástenná konzola</b></p> <p>2x</p>		<p><b>4 – Fixačné skrutky na krížový skrutkovač D6 a hmoždinky D10 (ilustračná foto)</b></p> <p>4x</p>	

<p><b>5 – Rozmrazovací termostat</b></p>		<p><b>6 - Solenoid ventil – ventil a cievka</b></p> <p>1x</p> <p>Súčasť balenia (biela krabička) sa nachádza pod hlavným krytom na plechu ventilátora na ľavej strane, viď. obrázok bod. 1</p>	
<p><b>7 – Vzdušný filter</b> Nainštalovaný vnútri zariadenia</p>		<p><b>8 – Adaptér na privádzanie čerstvého vzduchu</b></p>	

**Zoznam náradia (nie je súčasťou balenia):**

Názov/ kód	Obrázok	Názov/ kód	Obrázok
<p><b>1 –</b> Vrtačka 1x</p>		<p><b>3 – Vrták 10mm</b> 1x</p>	
<p><b>2 - Phillips skrutkovač</b> 1x</p>	 	<p><b>Vysávač a rebrík</b></p>	
<p><b>5 – Malé kladivo</b> 1x</p>		<p><b>6 - Meter</b> 1x</p>	

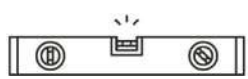
<p><b>7- Vodováha</b> 1x</p>			
----------------------------------	---	--	--



### 3.1. Popis základných častí

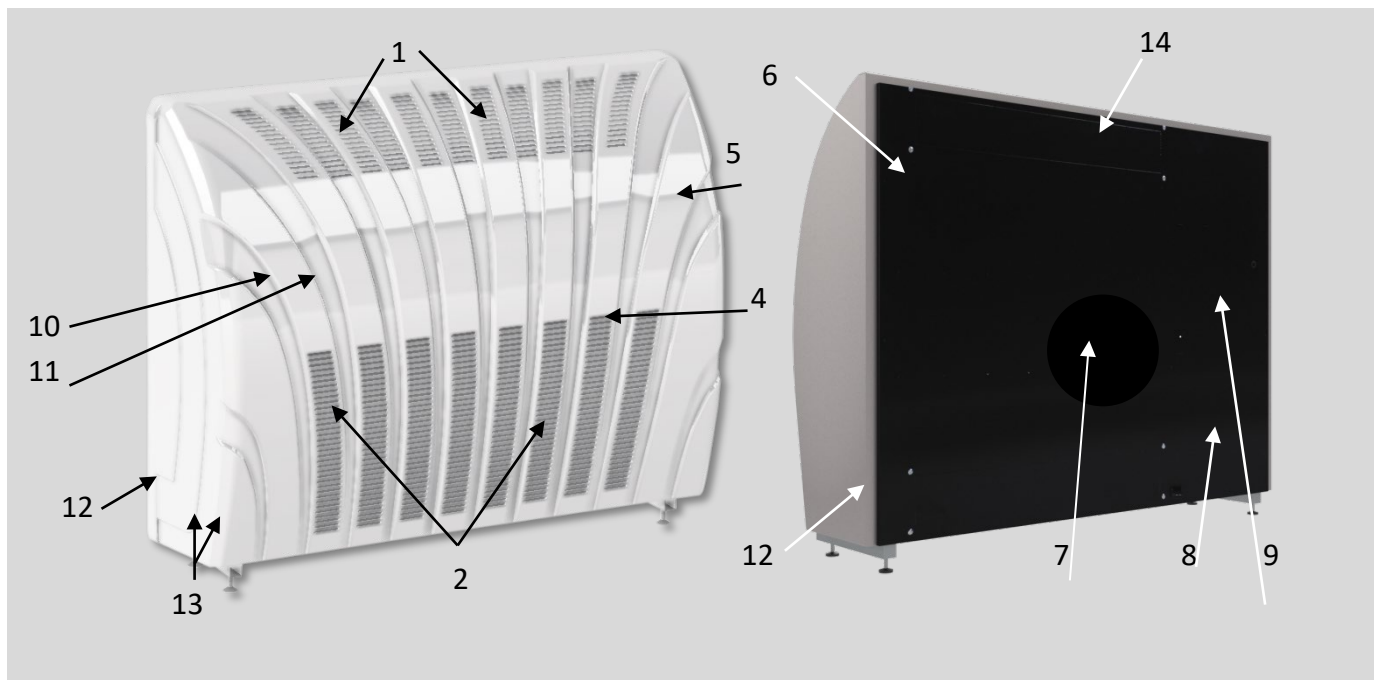

#### Legenda:

- 1 – Odvod vzduchu
- 2 – Prívod vzduchu
- 3 – Mechanický vlhkosť (na spodku)
- 4 – Kryt z umelej hmoty (akryl)
- 5 – Možný prívod vykurovacej vody z pravého boku ½“ (na vyžiadanie ako doplnok)
- 6 – Možný prívod vykurovacej vody zo zadu ½“ (na vyžiadanie ako doplnok)
- 7 – Prívod čerstvého vzduchu Ø 100 mm (na vyžiadanie ako doplnok)
- 8 – Odvod kondenzátu Ø vonkajší 20 mm ( Ø vnútorný 16 mm)
- 9 – Napájanie 230 V
- 10 - pozícia (pod krytom) pripojovacej krabičky pre hlavné elektrické napájanie
- 11 – pozícia (pod krytom) prepínača módov ventilátora
- 12 – pozícia upevňovacích skrutiek krytu
- 13 - Nožičky
- 14 – pozícia matice pre priskrutkovanie zaistovacích L-kusov o stenu

### 3.2 Prívod čerstvého vzduchu (na vyžiadanie ako doplnok)

Každý odvlhčovač MICROWELL DRY má možnosť prívodu čerstvého vzduchu. Prívod vzduchu je umiestnený pod kondenzátorom, čím sa prichádzajúci čerstvý vzduch účinne ohrieva vďaka rekuperácii tepla.

Kovová prípojka prívodu čerstvého vzduchu je dodávaná už namotovaná na odvlhčovači, ale smerom do vnútra. Pri montáži odvlhčovača je potrebné prírubu odmontovať na namotovať správne (opačne ako bola dodaná). Na prírubu sa následne montuje napríklad plastová rúra, ktorá vedie vzduch cez stenu.

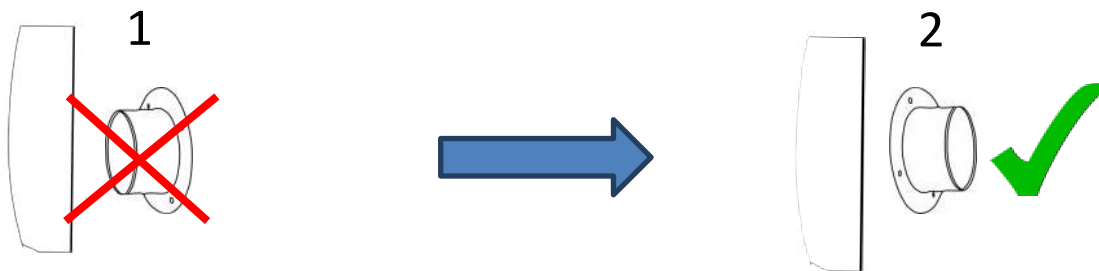

## 4 NÁVOD NA OBSLUHU

### 4.1 Manipulácia so zariadením

Pri manipulácii so zariadením sa riadte nasledovnými pokynmi.

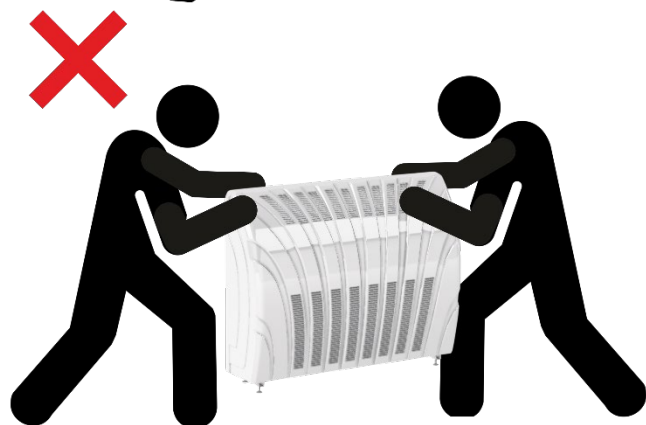

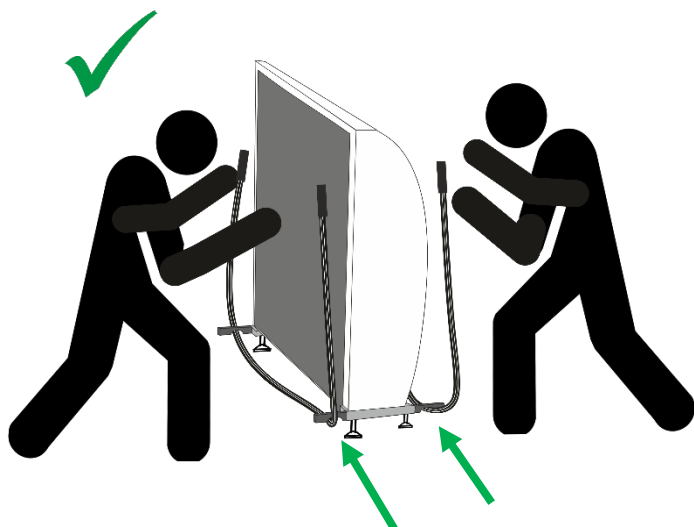

**Montáž nosiča:**

<p><b>1.</b></p> <p>Ľavá strana</p> <p>Pravá strana</p>	<p><b>2.</b></p>	<p><b>3.</b></p> <p>4x</p>
---	------------------	----------------------------

## 4.2 Vlhkostat

Váš odvlhčovač je štandardne vybavený vstavaným mechanickým vlhkostatom. Na vyžiadanie môže byť vybavený externým drôtovým vlhkostatom, alebo externým bezdrôtovým vlhkostatom a termostatom. Podrobný popis ovládania týchto regulátorov je popísaný v separátnych príručkách, ktoré sú súčasťou ich vlastného balenia.



Mechanický vlhkostat je spoľahlivý spôsob merania a následnej regulácie vlhkosti vo Vašej bazénovej hale. Jeho výhodou je vysoká spoľahlivosť nakoľko sa jedná o meranie vlhkosti na základe fyzických vlastností meracieho vlákna. Pri mechanickom vlhkostate je potrebné počítať s hysterezou 4% a maximálne 8%. Hysteréza je vlastnosť kde je posunuté vypnutie, alebo zapnutie na vyššiu, alebo nižšiu hodnotu vlhkosti voči skutočnej požadovanej.

V prípade, že používate externý (drôtový alebo bezdrôtový) vlhkostat, v zariadení zostáva namontovaný aj mechanický vlhkostat. Jeho funkcia je záloha pre prípad zlyhania externého vlhkostatu. Mechanický vlhkostat je v takom prípade nastavený na 70%. Doporučujeme užívateľovi nemeniť toto nastavenie.



Výrobca odporúča nastaviť požadovanú hodnotu vlhkosti na tomto záložnom vlhkostate v rozsahu 70-80% RH. Tento bude slúžiť ako záloha v prípade vypadnutia digitálneho vlhkostatu a termostatu 1401F umiestneného na kryte. Odporúčané nastavenie digitálneho vlhkostatu a termostatu 1401F je v rozsahu 55 až 65% RH.

## 4.3 Regulovanie vlhkosti diaľkovým ovládačom – na vyžiadanie

K bazénovému odvlhčovaču štandardne vybavenému vstavaným digitálnym vlhkostatom a termostatom + mechanickým vlhkostatom je možné si objednať externý bezdrôtový vlhkostat a termostat DRY EASY 300.



*V prípade objednania DRY EASY 300 nebude na kryte digitálny vlhkostat a termostat 1401F. Otvor v kryte bude zaslepený krytkou.*

Bezdrôtová komunikácia prebieha v pásme 868 MHz, kde je daný dôraz na spoľahlivosť a dosah ovládača. Odvlhčovač je riadený primárne diaľkovým vlhkostatom za podmienky, že vstavaný regulátor vlhkosti v odvlhčovači je nastavený na vyššiu požadovanú hodnotu vlhkosti, než diaľkový vlhkostat.

Externý bezdrôtový vlhkosť a termostat DRY EASY 300



1. VYSIELAČ



2. PRIJÍMAČ



3. ANTÉNA



Výrobca odporúča nastaviť požadovanú hodnotu vlhkosti na DRY EASY 300 v rozsahu 55až 65% Relatívnej Vlhkosti.

Ak bol záložný vlhkosť nastavený na nižšiu hodnotu ako diaľkový vlhkosť DRY EASY 300, záložný vlhkosť prevezme riadenie vlhkosti v miestnosti a v tomto prípade odvlhčovač nebude reagovať na signály z diaľkového vlhkosť DRY EASY 300. Preto sa odporúča nastaviť záložný vlhkosť na hodnotu 70% RH alebo viac.

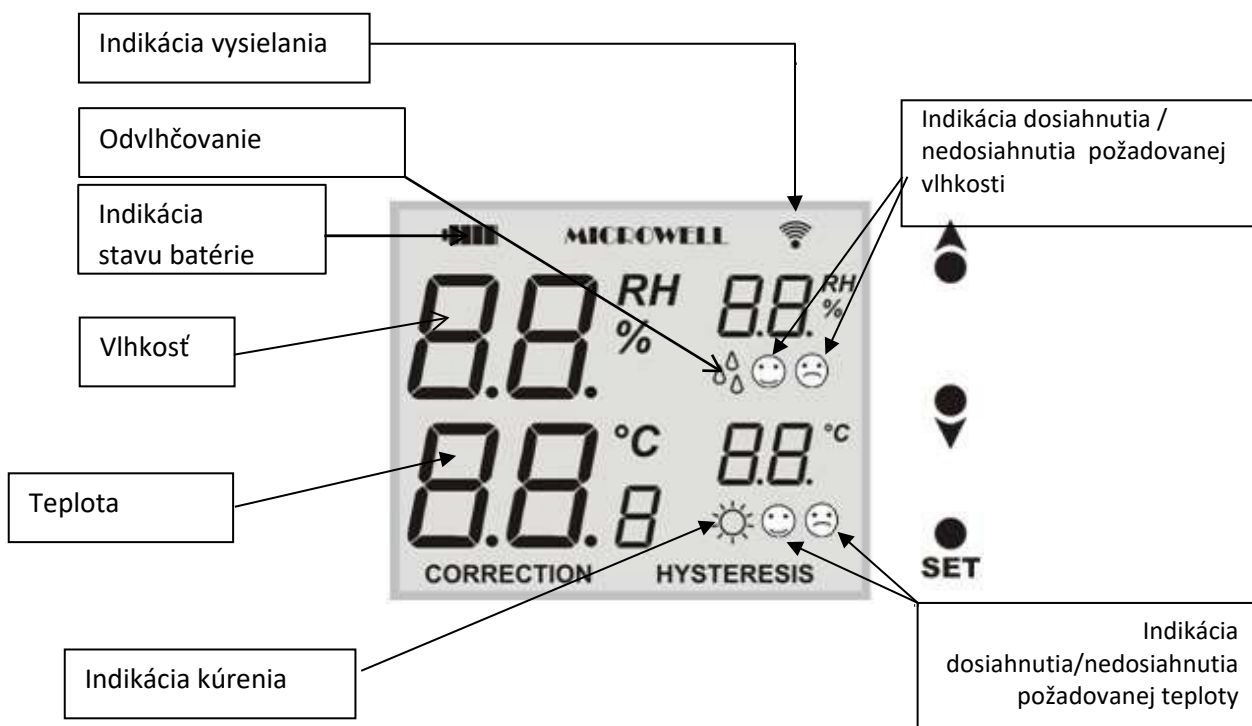





Ďalšie funkcie a obsluha diaľkového vlhkovstatu sú popísané v samostatnom priloženom návode.

### Umiestnenie prijímača a antény

A: Prijímač je umiestnený vnútri elektroboxu a antena je umiestnená z vonkajšej strany elektroboxu.

B: Pre prevedenie TTW /through the wall/, odporúčame anténu vytiahnuť do potrubia v stene. Postupujte podľa obrázku nižšie.

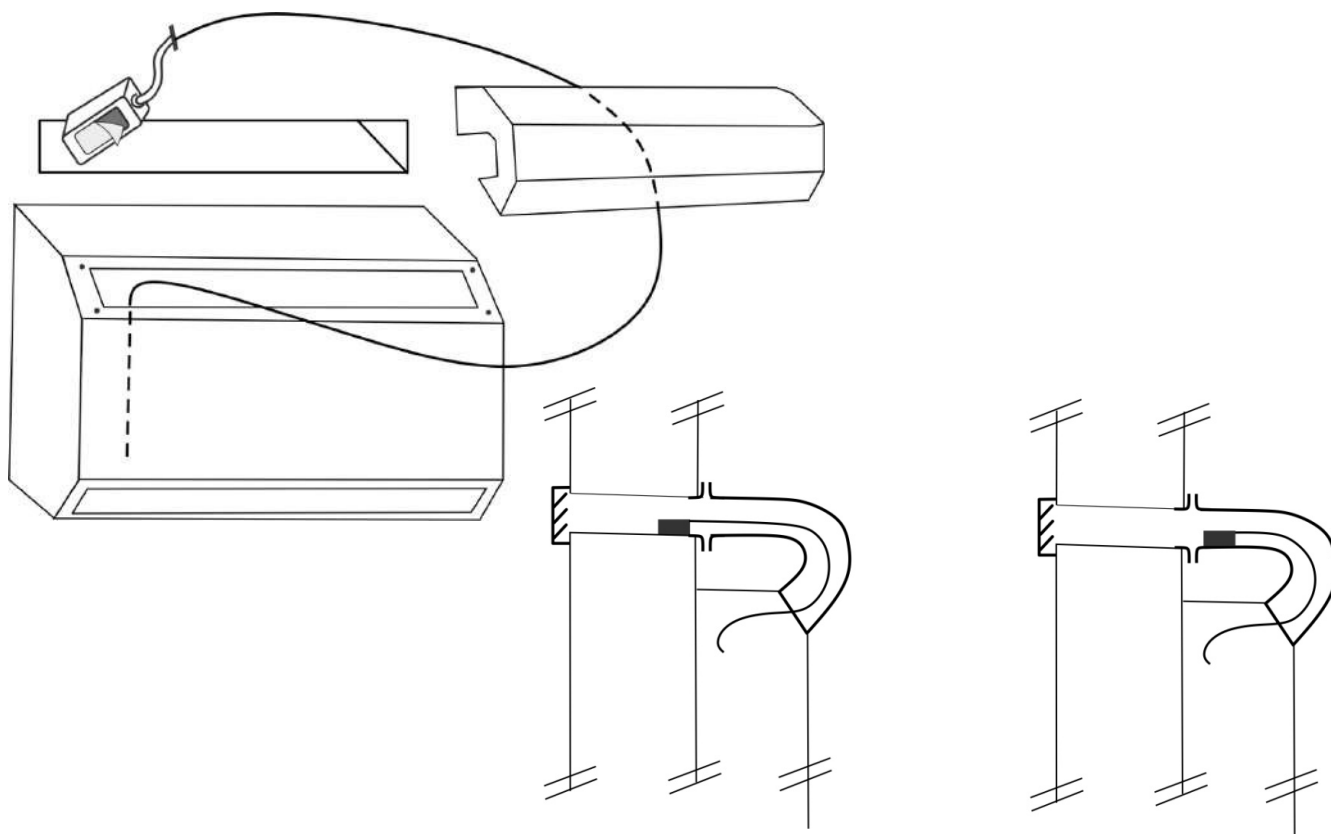

C: Ak je váš odvlhčovač vybavený aj elektrickým ohrievačom, umiestnite anténu na vonkajšiu stranu krytu. Po spustení odvlhčovača vyskúšajte, či sa signál úspešne prenáša medzi vysielacom (displejom) a anténou. Ak napríklad nastavíte vlhkosť nižšiu, ako je aktuálna hodnota, potom sa odvlhčovač spustí do plnej prevádzky do 3 minút. Signál je navrhnutý tak, aby úspešne prešiel na vzdialenosť približne 100 metrov, cez hliníkový plot alebo oceľovo-betónovú stenu. Jednotlivé podmienky konkrétnej inštalácie sa však môžu líšiť. Ak nedochádza k prenosu signálu, umiestnite anténu do spodného (nasávacieho) vzduchového potrubia.

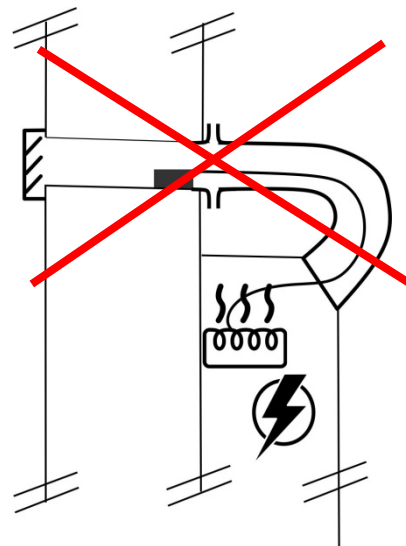

#### 4.4 Regulácia vlhkosti externým drôtovým vlhkostatom EBERLE

Ak je Váš prístroj vybavený káblovým diaľkovým regulátorom vlhkosti EBERLE, venujte pozornosť tejto časti obslužného návodu.



Drôtový vlhkostat EBERLE HYG6001



Drôtový vlhkostat a termostat EBERLE



V prípade objednania EBERLE HYG6001/7001 nebude na kryte digitálny vlhkostat a termostat 1401F a otvor v kryte bude zalepený krytkou.

Odvlhčovač môže byť na požiadanie vybavený diaľkovým vlhkostatom. V takom prípade má odvlhčovač dva regulátory vlhkosti. Jedným z nich je záložný mechanický vlhkostat na bazénovom odvlhčovači, druhým je externý drôtový vlhkostat. Odvlhčovač je riadený primárne diaľkovým vlhkostatom za podmienky, že záložný vlhkostat na odvlhčovači je nastavený na vyššiu požadovanú hodnotu vlhkosti, než diaľkový vlhkostat.

Ak je Váš odvlhčovač vybavený teplovodnou vložkou alebo/a zároveň tiež solenoidovým ventilom, na aktiváciu funkcie ohrevu vzduchu pomocou odvlhčovača je nutné použiť vlhkostat s termostatom EBERLE HYG7001, alebo musíte mať zapojený externý termostat.

#### 4.5 Regulácia ventilátora

Pod vnútorným krytom zariadenia sa nachádza dvojpolohový prepínač režimu ventilátora. V prvej polohe ventilátor beží aj v prípade, že kompresor zariadenia stojí jedná sa o tzv. **CONTINUOUS mód - NEPRETRŽITÝ chod ventilátora**. V druhom prípade beží ventilátor len súčasne s kompresorom jedná sa o **PERIODICAL mód – CYKlickÝ chod ventilátora**. Nepretržitý režim prevádzky ventilátora je optimálnejší, nakoľko snímač vlhkosti zabudovaný v zariadení kontinuálne sníma vlhkosť, čím sa dosahuje vyššia presnosť. Nepretržitá prevádzka ventilátora zároveň lepšie premiešava vzduch v priestore. Reguláciu ventilátora nastavuje montážna firma podľa požiadavky užívateľa. **Modely DRY800/1200** sú vybavené dvomi rýchlosťami ventilátora. V prípade nepretržitého chodu, ventilátor stále beží na **plné** otáčky. V prípade cyklického chodu, v čase keď je kompresor vypnutý, beží ventilátor na **nízke** otáčky, čím efektívne premieša vzduch v bazénovej hale.

CONTINUOUS DUTY OF THE FAN –  
nepretržitý chod ventilátora

PERIODICAL DUTY OF THE FAN –  
cyklický chod ventilátora



## 4.6 Regulácia kompresora

Spustenie kompresora z dôvodu jeho ochrany je oneskorené o 3 minúty. V závislosti od vlhkosti a teploty prostredia to môže trvať aj dlhšie. Pokiaľ dôjde k zastaveniu kompresora, automaticky sa spustí najskôr po 3 minútach. Užívateľ nesmie manipulovať s nastavovacím prvkom tejto časovej ochrany. Úlohou časovej ochrany je vyrovnanie tlakov chladiaceho média v systéme odvlhčovača.



*Po dlhšej dobe bez prevádzky je normálne, že sa kompresor pokúša o spustenie aj 4-6 krát, kým sa konečne zapne. To závisí aj od aktuálnej teploty vzduchu. Nižšia teplota prostredia (cca. 22°C) vyžaduje viac pokusov, vyššia teplota (cca. 30°C) spravidla vyžaduje 1 pokus.*

## 5 MONTÁŽNY NÁVOD



*Upozorňujeme, že skrutky a hmoždinky dodávané s odvlhčovačom môžu byť použité výhradne na pevnú betónovú alebo tehlovú stenu. Prosím, skontrolujte podkladový materiál a zvoľte vhodné skrutky a hmoždinky.*



*Spotrebič je potrebné inštalovať v súlade s národnými predpismi na inštaláciu a elektroinštaláciu!*



*Umiestnenie zariadenia musí byť v súlade s normou STN 33 2000-7-702. Zariadenie sa odporúča umiestniť mimo zón 0,1 a 2. Pri umiestňovaní zariadenia do zón 2 alebo 1 treba dodržiavať STN.*



*Zariadenie je nevyhnutné umiestniť mimo zón, kde sa predpokladá čistenie striekajúcim prúdom vody. Pripojenie zariadenia na el. sieť a ochrana musí zodpovedať príslušným normám. Napájanie zariadenia musí byť realizované ochranným oddeľovacím transformátorom resp. chránené prúdovým chráničom s menovitým rozdielovým vypínacím prúdom nepresahujúcim 30 mA.*

## 5.1 Umiestnenie zariadenia

### ZÓNA 1, IPX4

**Bazény, ktoré sa nečistia  
striekajúcim prúdom vody**

Vo vzdialenosti 1250 až 2000 mm od okraja bazénu  
Musia byť v súlade s STN a aspoň 300 mm od podlahy.

### ZÓNA 2, IPX2

**Bazény, ktoré sa nečistia  
striekajúcim prúdom vody**

vo vzdialenosti 2000 až 3500 mm od okraja bazénu musia byť v súlade s STN a je požadované min. 150 mm vyvýšenie and podlahou z dôvodu dostatočného prúdenia vzduchu, zariadenie inštalovať na podlahu je zakázané.



### MIMO ZÓNY

vo vzdialenosti menšej alebo rovnajúcej sa 1250 mm od okraja bazénu musí byť spodný okraj zariadenia vo výške 2500 mm od povrchu bazénu, ak je zapustený pod podlahou, tak od podlahy.

min. 1250 mm (t.j. mimo dosah) od bočnej hrany sprchovacieho kútu, nemôže byť and sprchovacím kútom.

min. 1250 mm (t.j. mimo dosah) od bočnej umývadla vo výške min. 1200 mm od podlahy, nemôže byť and umývadlom.

### MIMO ZÓNY

Vo vzdialenosti min. 1500 mm od zvislej roviny okolo skokanských plošín, skokanských dosiek a štartovacích blokov a 2500 mm and najvyšším povrchom o ktorom sa predpokladá, že sa na ňom budú zdržiavať osoby.

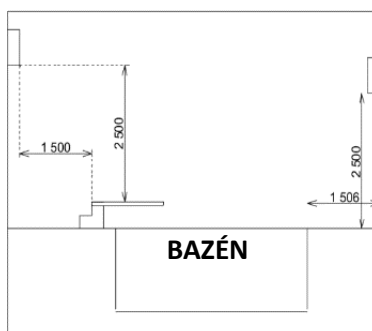

### MIMO ZÓNY

Ak je jednotka vo vzdialenosti menšej alebo rovnajúcej sa 1250 mm horizontálne od okraja bazénu, potom musí byť vyzdvihnutá 2500 mm od povrchu bazénu, ak je zapustený pod podlahou, tak od podlahy.

**Bazénové odvlhčovače MICROWELL DRY 800/1200 WAVE sú navrhnuté tak, aby mohli byť inštalované priamo v bazénovej hale. Všetky modely sú chránené elektrickým krytím triedy IP44.**

1. Pri montáži na nástenné konzoly je potrebné inštalovať zariadenie čo najvyššie, z dôvodu čo najvyššej účinnosti, avšak nie úplne pod plafón. Ponechajte voľný priestor min. 200mm nad zariadením. Z dôvodu údržby je potrebné ponechať voľný priestor min. 200 mm aj po stranách zariadenia.

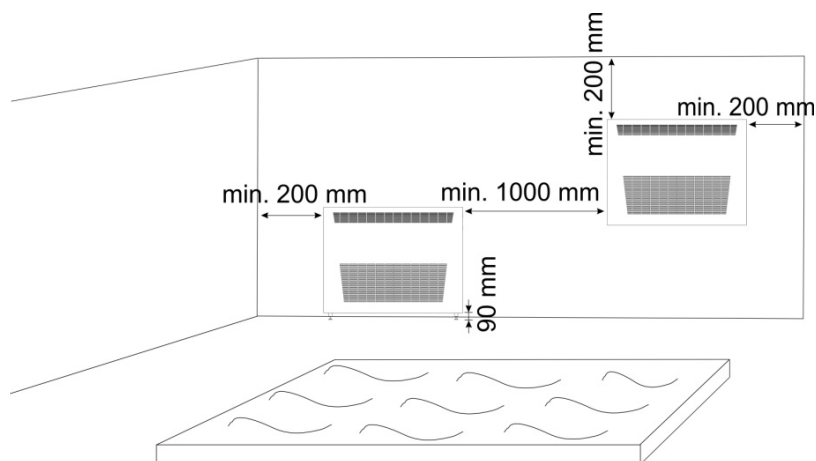

2. Odvlhčovač nie je vhodné montovať v blízkosti vykurovacieho telesa, pretože odvlhčovač by mohol nasáť zohriaty vzduch a pomýli to jeho reguláciu. Tiež umiestnenie nad napríklad radiátorom môže spôsobiť prehriatie zariadenia, jeho poruchu alebo poškodenie. Taktiež nie je vhodné umiestňovať odvlhčovač v blízkosti otvorených okien pretože by mohol nasávať vonkajší vzduch a taktiež to môže pomýliť jeho reguláciu. Nasávanie vonkajšieho vzduchu spôsobí neriešenie vlhkosti z bazénovej haly a teda jej kumuláciu v bazénovej hale.

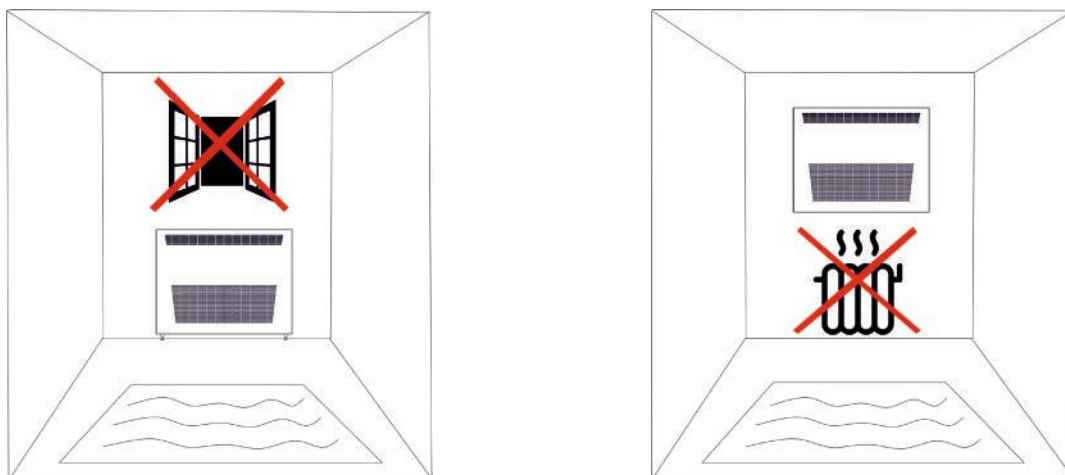

3. V prípade použitia dvoch odvlhčovačov v miestnosti odporúčame inštalovať zariadenia ďalej od seba pre zabezpečenie správneho prúdenia vzduchu v bazénovej hale a dosiahnutie požadovaného efektu riadenia vlhkosti. Inštalácia príliš blízko seba môže spôsobiť cirkuláciu suchého vzduchu medzi zariadeniami. Daný stav môže vyústiť do nadmernej vlhkosti v časti bazénovej haly. Taktiež z dôvodu inštalácie a servisu odporúčame zachovať vzdialenosť minimálne 1 meter medzi zariadeniami.



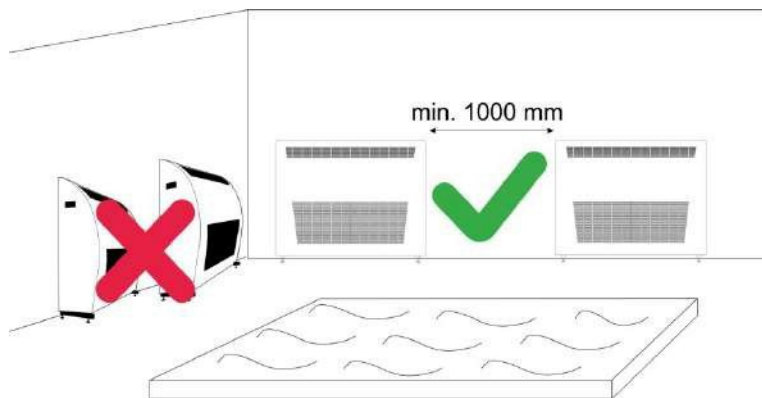

4. Vždy inštalujte odvlhčovač tak, aby mohol odvlhčovať vzduch z bazéna. V prípade štruktúrovanej bazénovej haly, prípadne oddelenej časti – umiestnenie odvlhčovacieho zariadenia do tohto priestoru nie je vhodné, nakoľko prúdenie vzduchu nebude dostatočné a tým sa nemusí dosiahnuť požadovaný efekt riadenia vlhkosti.

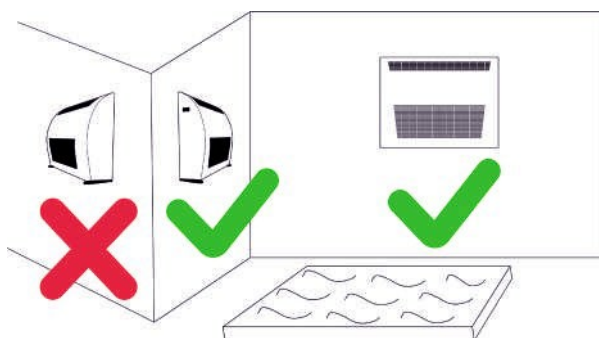

## 5.2 Inštalácia zariadenia

1. Prestrihnite fixačné pásky

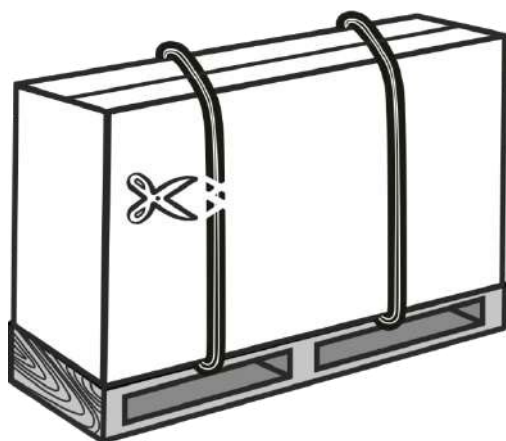

2. Vysuňte kartónový obal

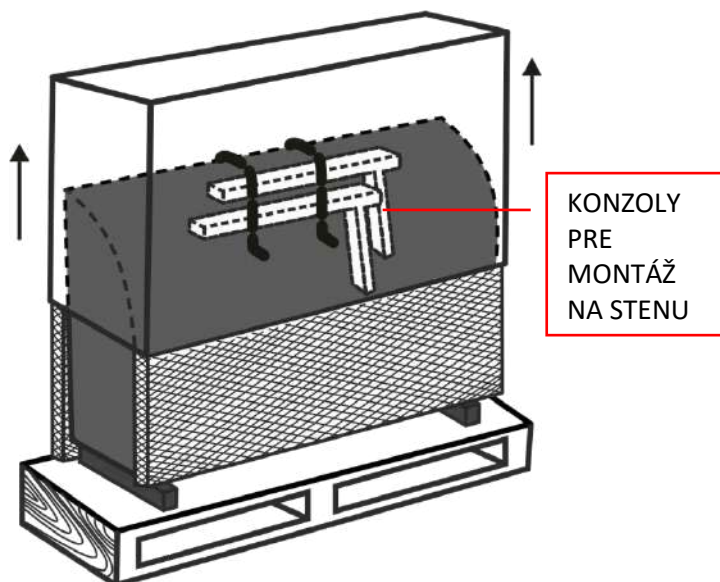

3. Odšróbujte 4 šróby M8, ktoré fixujú odvlhčovač na paletu.

**POZOR!** Neodšróbujte šróby M6. Ak odstránite tieto šróby, vzniká riziko pádu zariadenia.

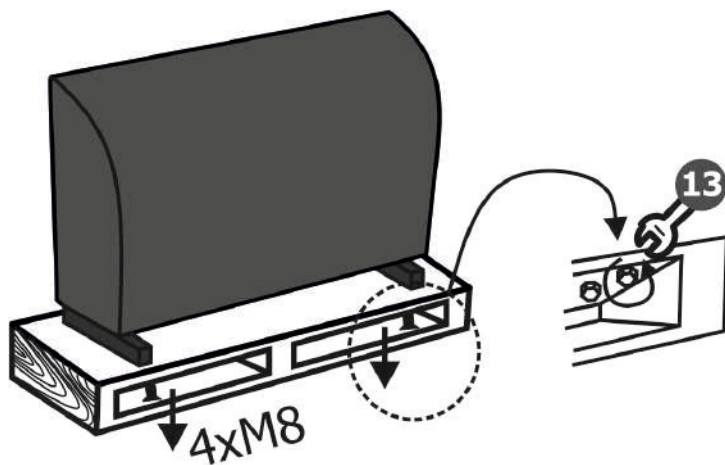

### 5.2.1 Inštalácia na podlahu

1. Po odstránení 4ks skrutiek M8 nasadte namiesto nich 4 gumové nožičky.

2. Inštalácia na podlahu je dokončená. Nakoniec pripevnite odvlhčovač k stene podľa obrázkov nižšie.

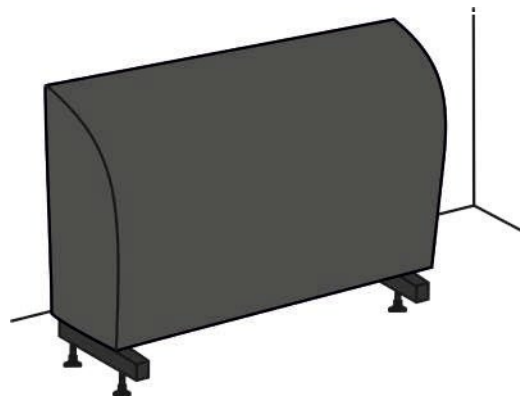
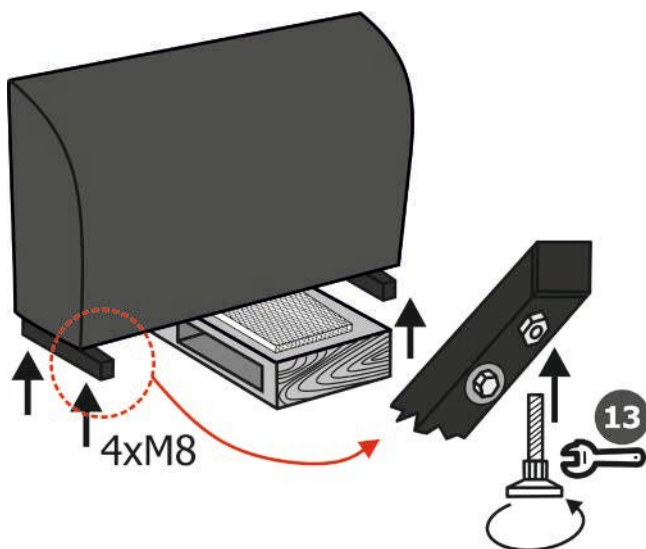

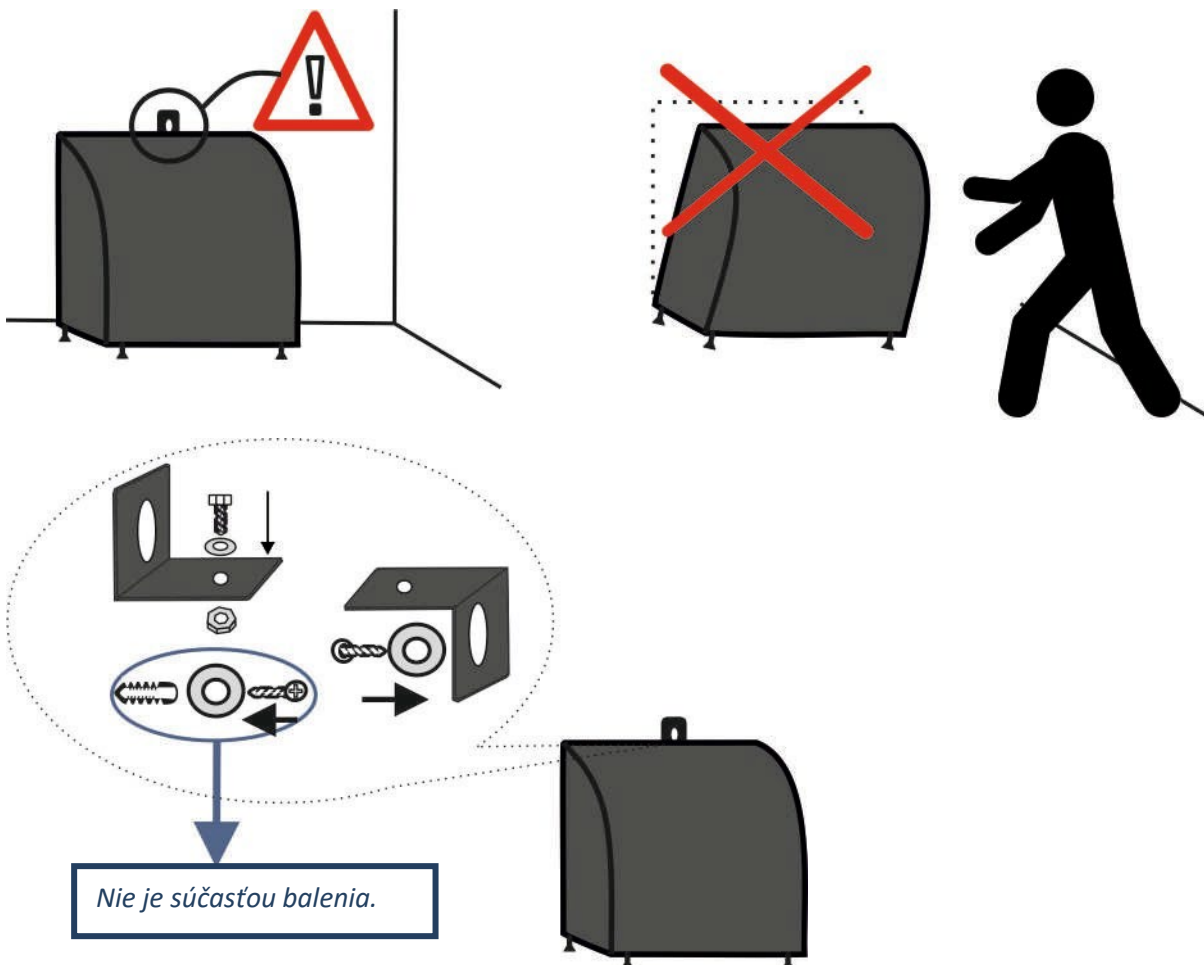

### 5.2.2 Inštalácia na stenu – na žiadanie

V prípade inštalácie odvlhčovača na stenu, je potrebné objednať sadu konzol pre montáž na stenu. Tá sa použije namiesto nožičiek, ktoré sa štandardne dodávajú so zariadením.

Sada konzol pre montáž na stenu sa skladá z:

6ks d 10 mm nylonové rozperné hmoždinky dĺžky 160 mm na kotvenie do plnej tehly

a betónu

6 ks skrutiek M8 do hmoždiniek

4 ks skrutiek M6 na uchytenie spodku odvlhčovača cez konzolu

Každá konzola sa pripevňuje na stenu tromi skrutkami cez otvory v konzole do hmoždiniek na stene. Konzoly je potrebné namontovať od seba vo vzdialenosti podľa obrázka nižšie. Po osadení zariadenia na konzoly treba zariadenie na spodnej časti priskrutkovať ku každej konzole dvomi skrutkami M6.

#### **Postup inštalácie:**

Odstráňte dodávané nožičky (ktorými bolo zariadenie fixované k palete). Môžete ich odstrániť na podlahe, zdvihnúť celú jednotku a položiť na stenu. Alebo môžete najskôr nainštalovať nástenné konzoly a potom jednotku zdvihnúť a následne odstrániť nožičky.

**Dbajte na to, aby ste nepoložili kryt/jednotku na podlahu bez nožičiek. Hrozí nebezpečenstvo poškriabania a poškodenia krytu.**

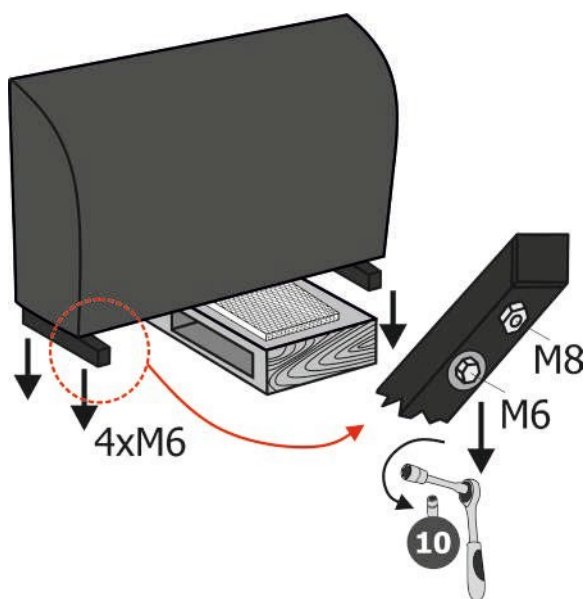
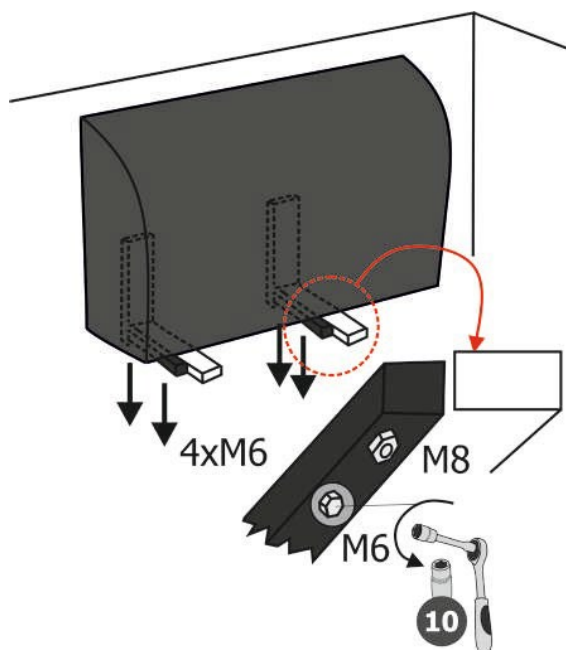
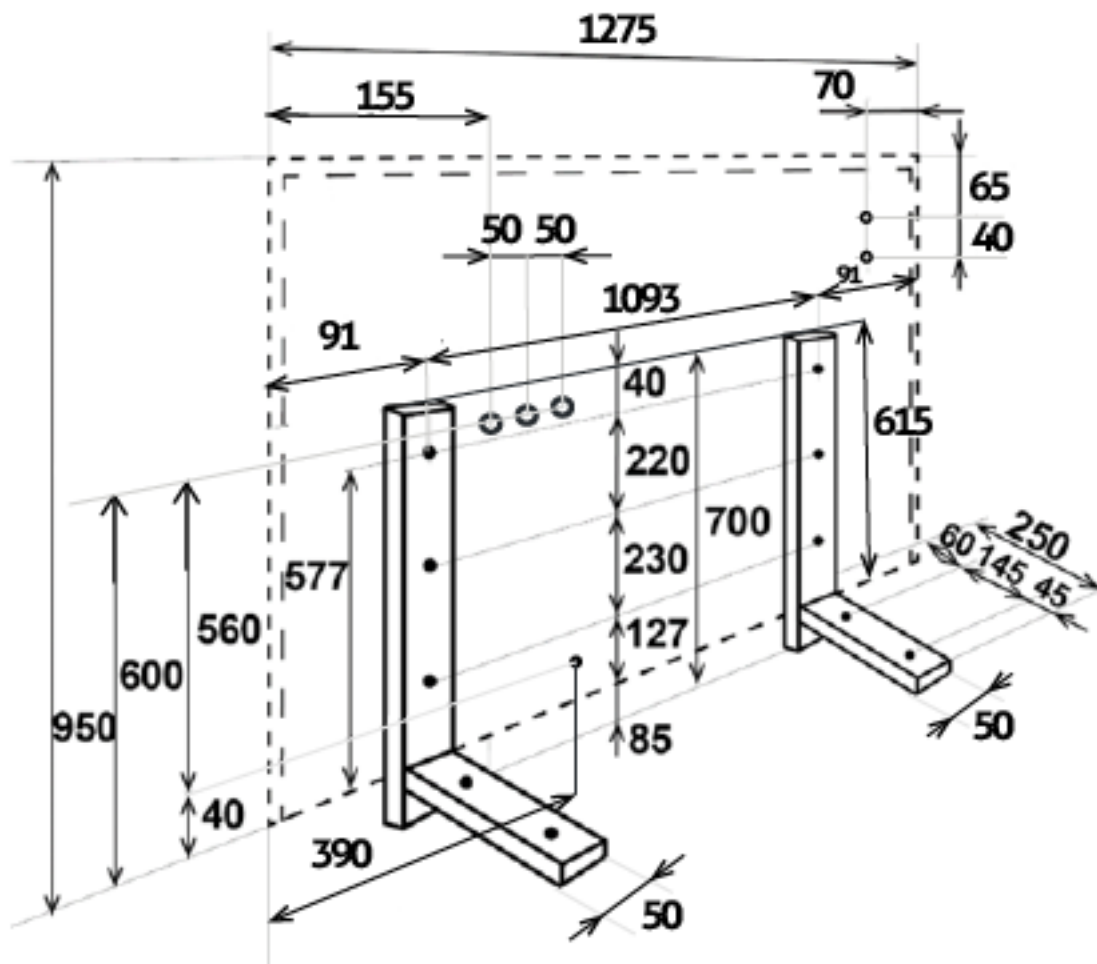

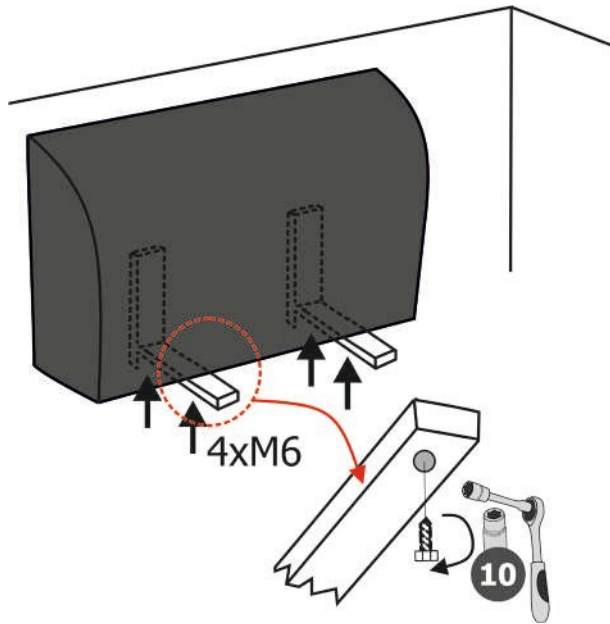

### 5.2.3 Inštalácia CEZ STENU /THROUGH-THE-WALL/ - na vyžiadanie

Odvlhčovače sú jednoducho prispôsobené aj inštalácii za stenu do vedľajšej miestnosti. V priestore bazénovej haly sú potom viditeľné len dve mriežky. V prevedení za stenu sú na zadnom plechu odvlhčovača otvory pre pripojenie potrubných nástavcov. Nástavce sa dodávajú v dĺžke pre prestup stenou šírky 400 mm. Na mieste sa potom zo strany bazénovej haly podľa potreby skrátia na mieru.

BOČNÝ REZ

POHĽAD Z BAZÉNOVEJ HALY

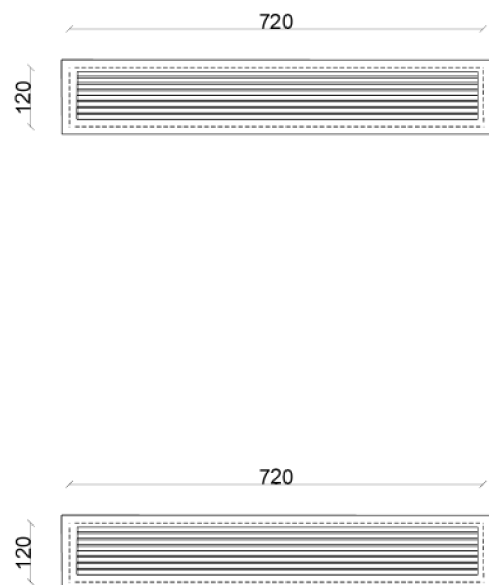
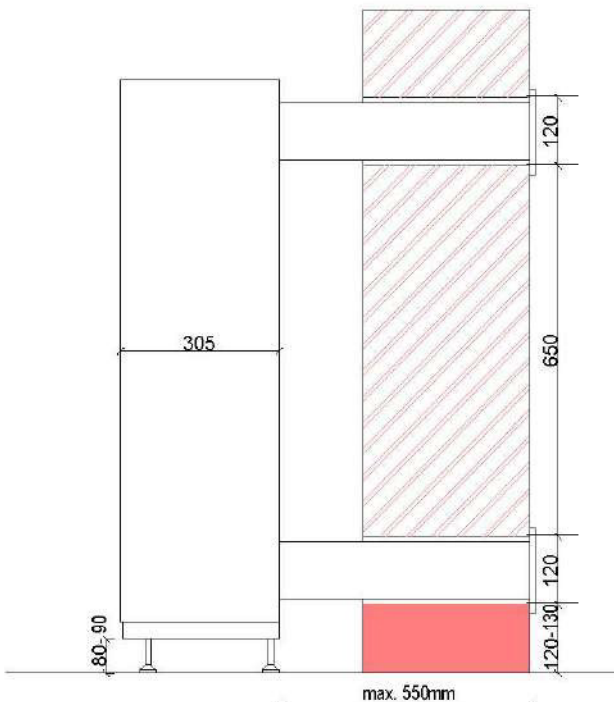

Rozmery stavebných otvorov sú anotované.



ZADNÝ POHĽAD – pozícia sacieho a výfukového otvoru na zadnej strane odvlhčovača a prívodu čerstvého vzduchu

Prívod vykurovacej vody do teplovodnej vložky z pravého boku/pri pohľade spredu

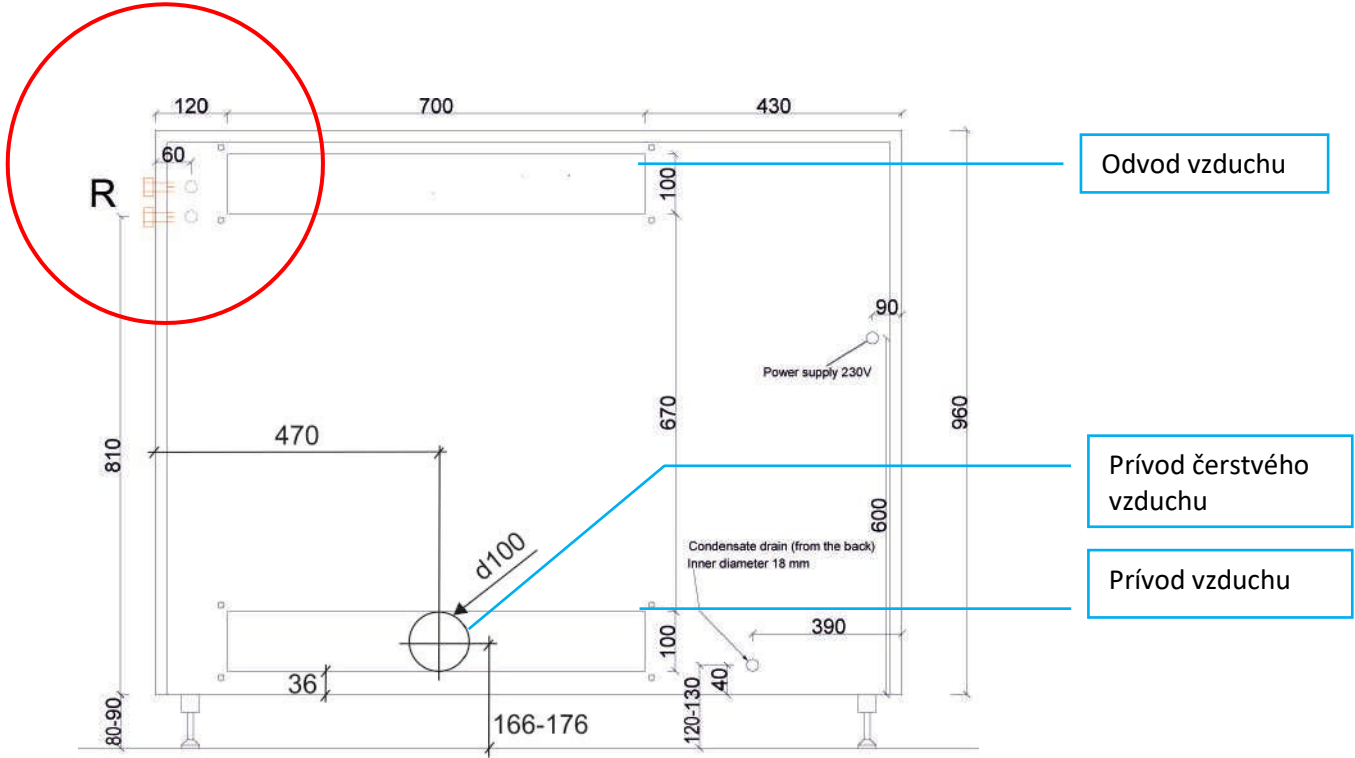

Prívod vykurovacej vody do teplovodnej vložky zozadu

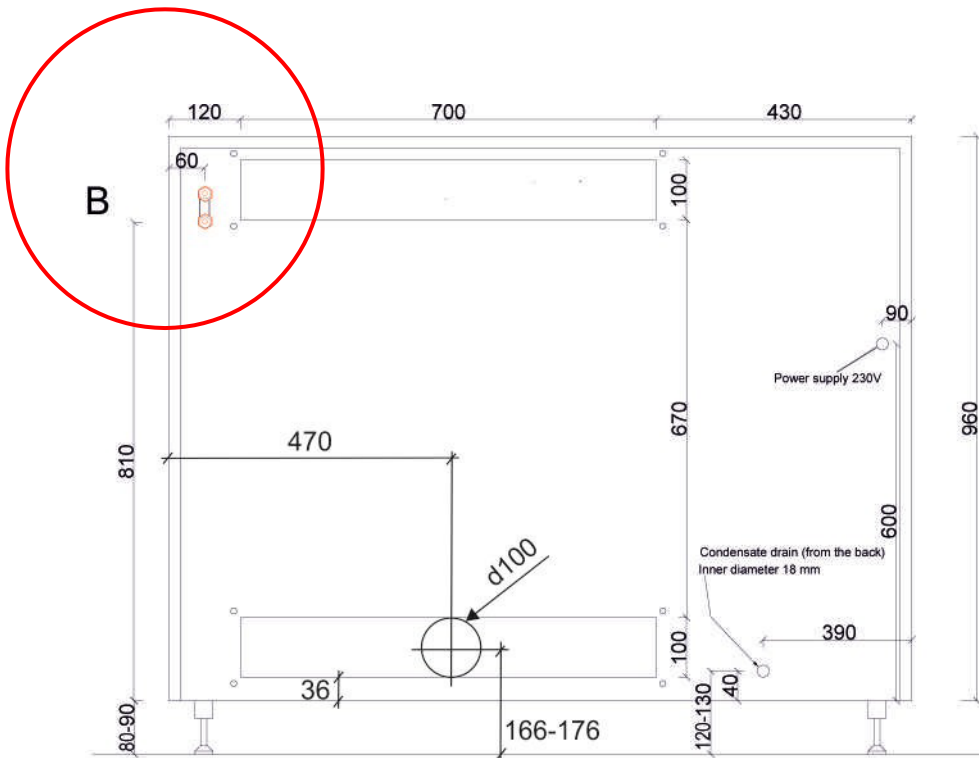

ČELNÝ POHĽAD

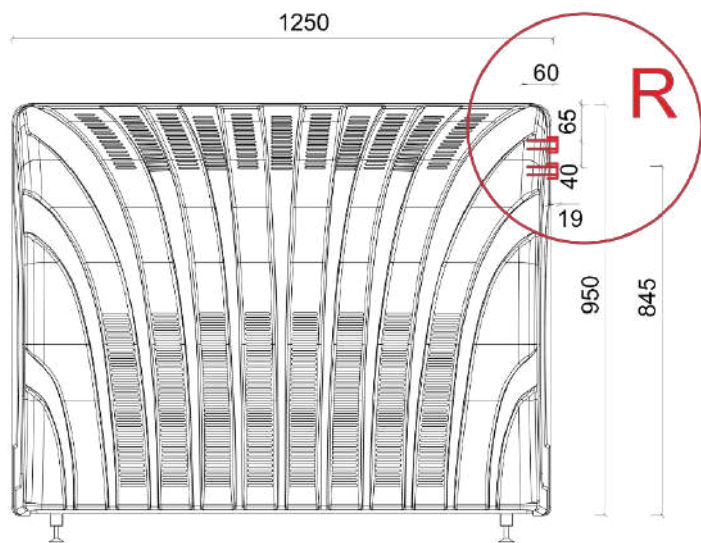

Prívod vykurovacej vody do teplovodnej vložky z pravého boku

BOČNÝ POHĽAD

Prívod vykurovacej vody do teplovodnej vložky z pravého boku /pri pohľade spredu/

Prívod vykurovacej vody do teplovodnej vložky zozadu

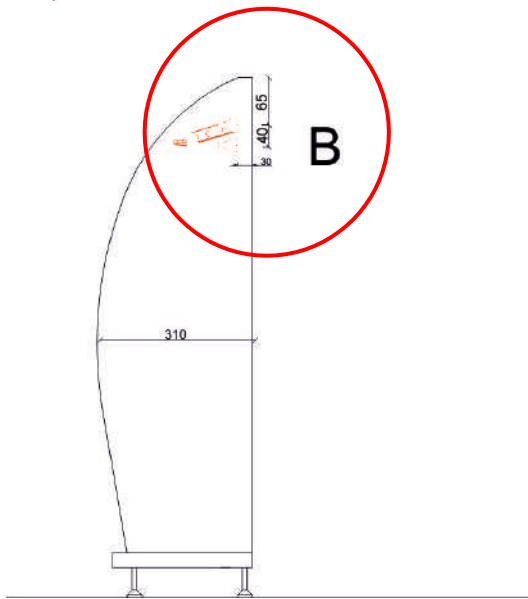
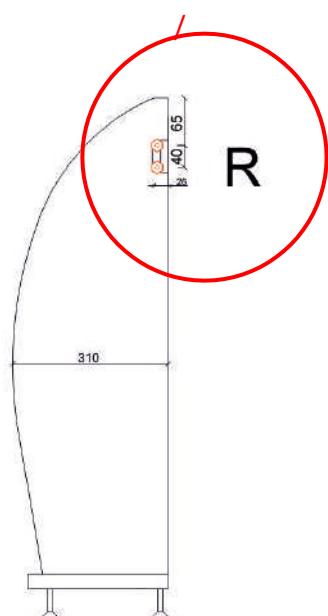

## DEMONTÁŽ KRYTU



Dajte dole krytky skrutiek na bokoch, odskrutkujte a vyťahnite skrutky na bokoch krytu.



Nadvihnite kryt spôsobom zobrazeným na obrázku. Rozpojte konektory pri displeji na ľavom boku pod krytom.

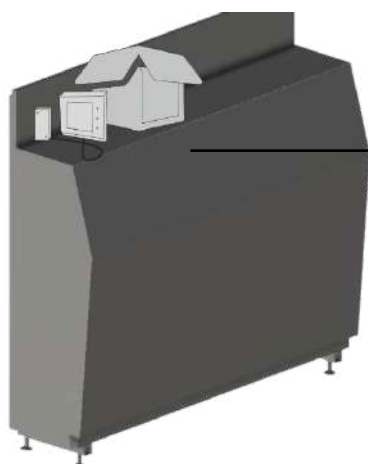

príslušenstvo



PKryt dajte bokom na penovú podložku alebo kartón tak, aby ste nepoškriabali kryt o podlahu. Pri manipulácii s krytom použite jemné rukavice.



Vyberte doplnkové príslušenstvo zabalené v kartónovej krabičke pod krytom (bezdrôtový vlhkosť a termostat DRY EASY 300, solenoidný ventil, vykurovací vložka).

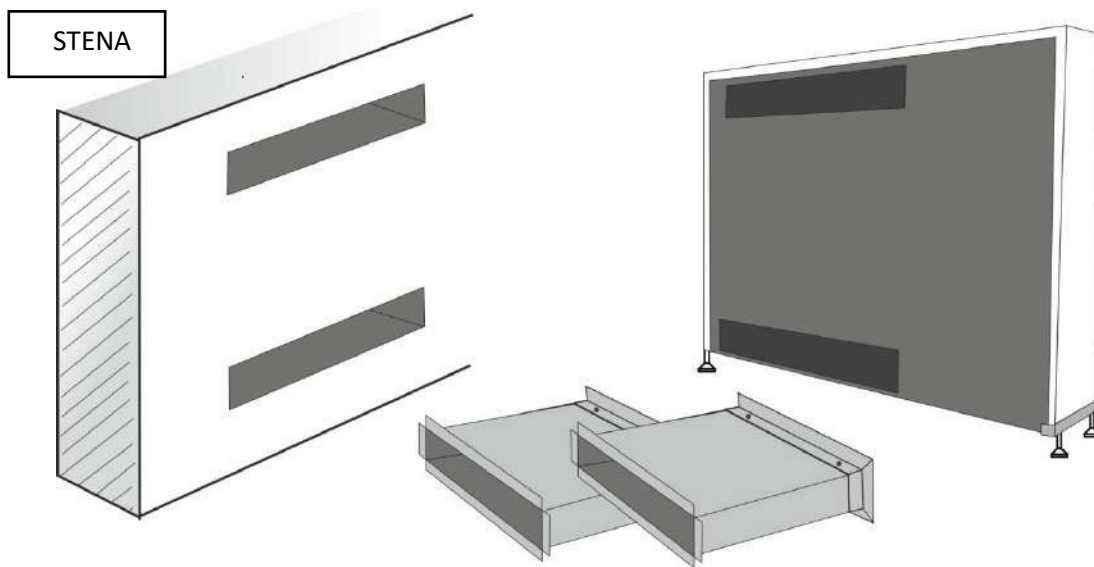

Prpravte otvory v stene, potrubné nadstavce a odvlhčovač, k miestu montáže.

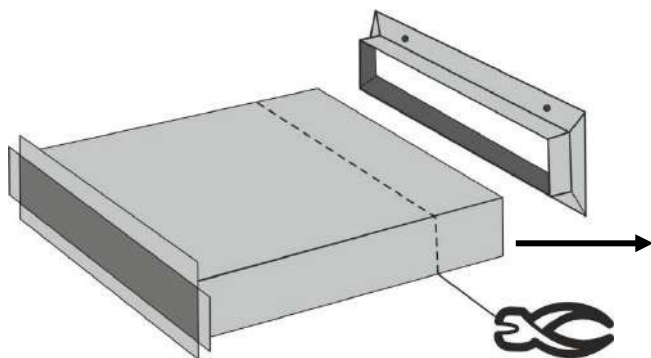

Stiahnite prírubu, odrežte potrubie podľa potreby.

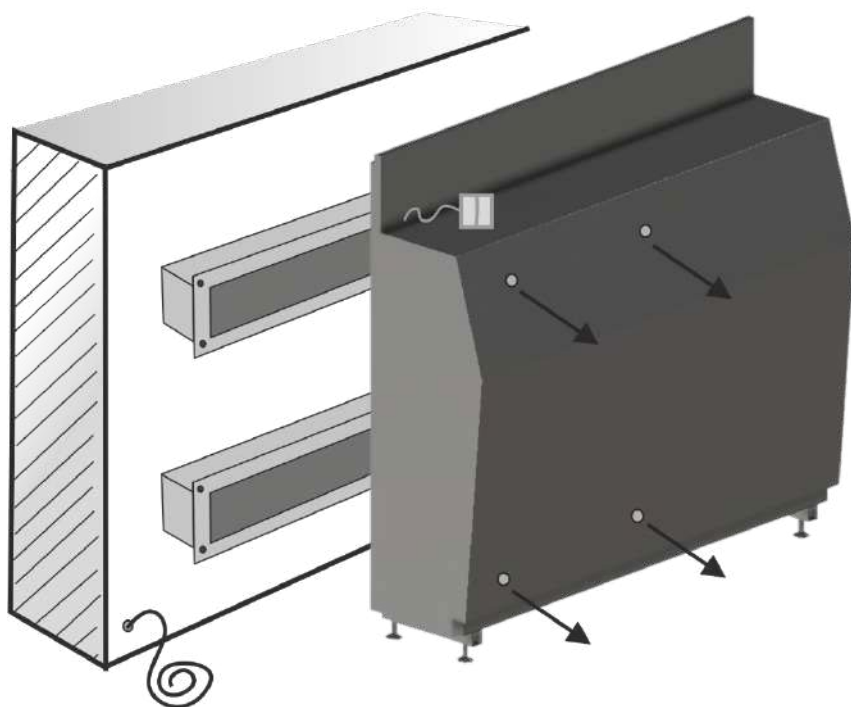

Dajte dolu vnútorný kryt na ľavej strane.

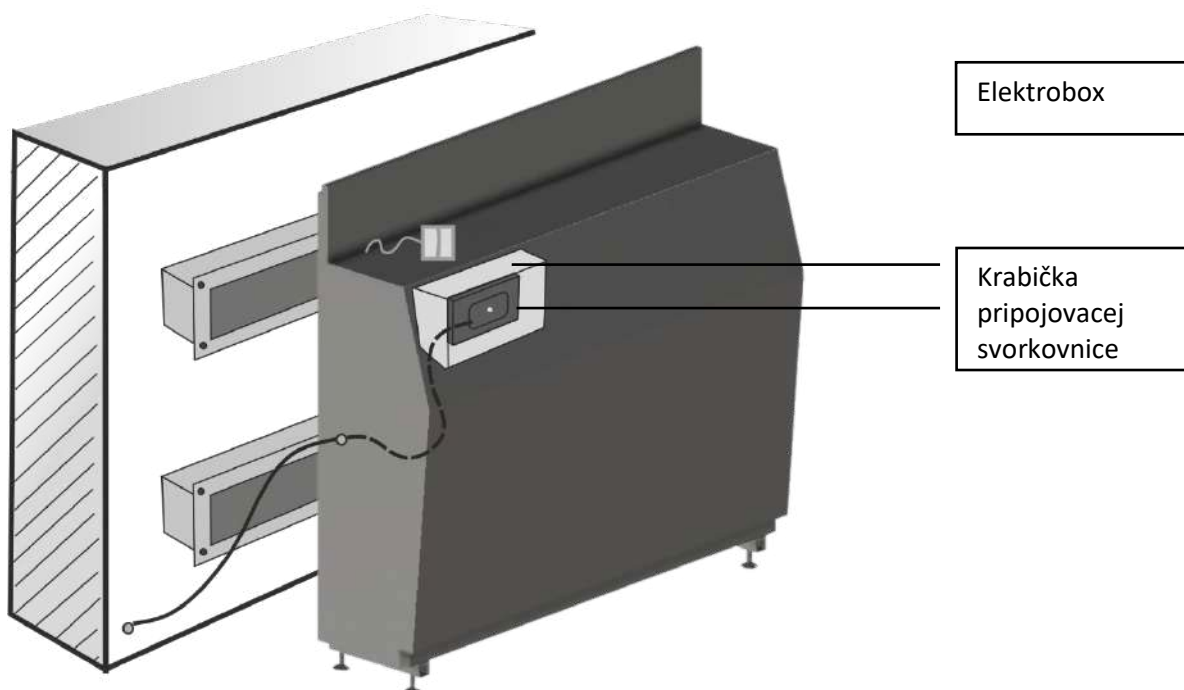

Prisuňte odvlhčovač k stene k potrubným nastavcom, zapojte elektrický kábel a kondenzačnú hadičku.

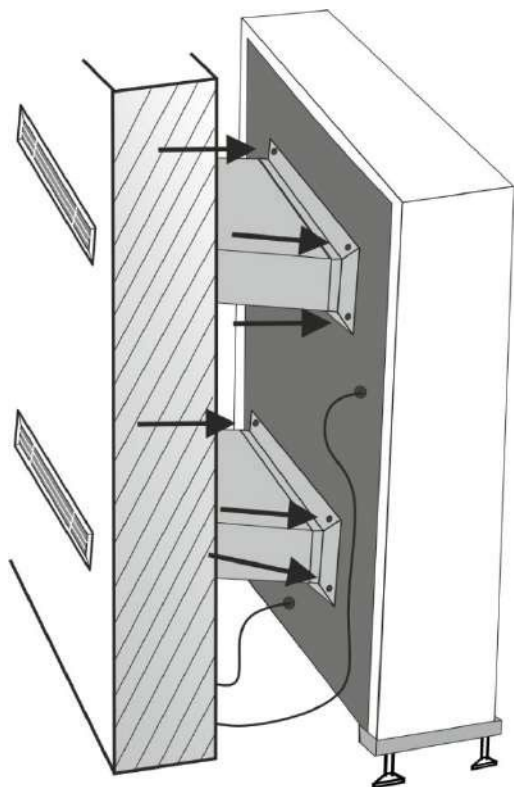

Prisuňte odvlhčovač k potrubným nástavcom a priskrutkujte potrubné nástavce o zadnú stenu odvlhčovača.

Vyplňte medzeru medzi potrubnými nástavcami a otvormi v stene PUR PENOU.

Nasaďte kryt odvlhčovača reverzným spôsobom, ako ste ho demontovali.

### Správna inštalácia mriežok

Pri osadzovaní mriežok dbajte na sklon lamiel a osadte mriežky podľa obrázkov nižšie.

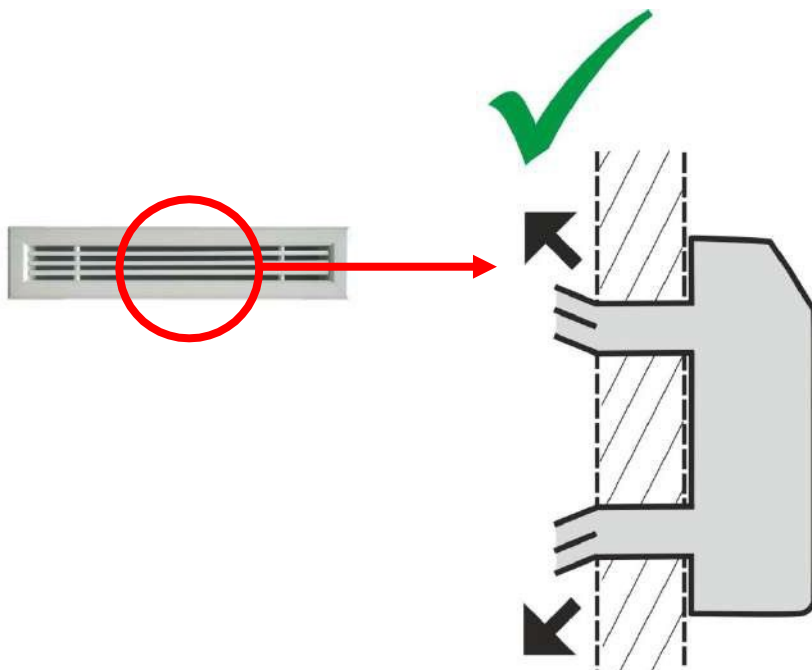



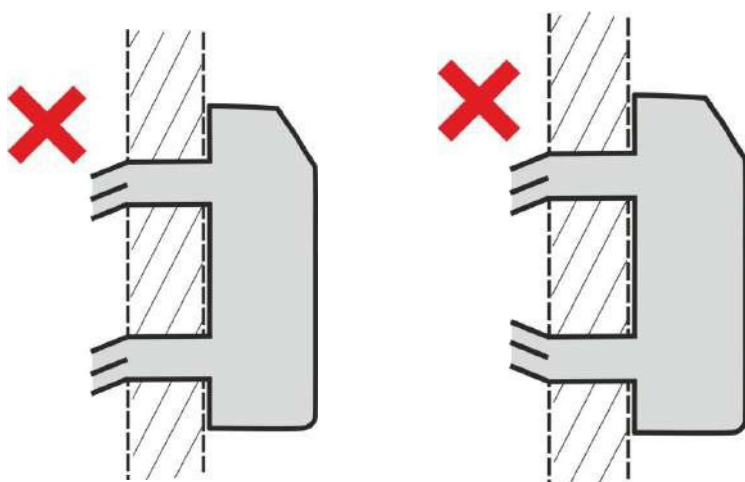

### THROUGH THE WALL INŠTALÁCIA S JEDNOTKOU NA STENE

Vaša jednotka môže byť objednaná a vyrobená ako nástenná inštalácia a cez stenu. V tomto prípade sa odporúča pripevniť priame vzduchové potrubie na jednotku zo zadnej strany pred umiestnením jednotky na nástenné konzoly. Informácie o inštalácii na stenu nájdete v časti 5.2.2. Montáž na stenu – na objednávku.

Postup pripevnenia potrubia cez stenu je popísaný nižšie.

**1.**

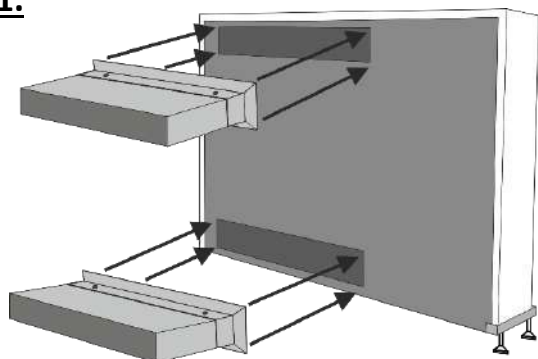

**2.**

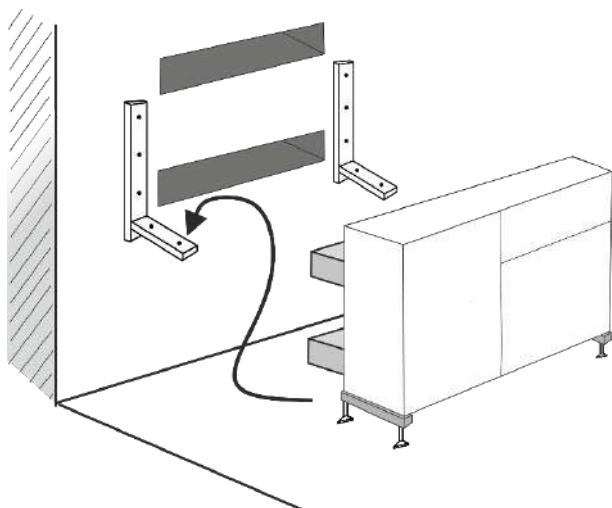

**3.**

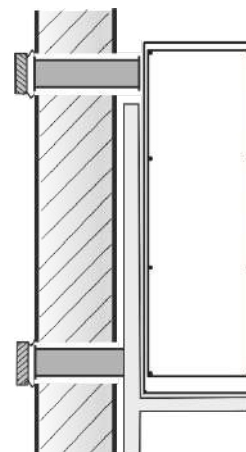

### 5.2.4 Ochrana kompresora pri transporte

Kompresor je pri preprave chránený plastovými páskami. Vyžaduje si to veľkosť a hmotnosť kompresora, aby k Vám bolo zariadenie dodané bezpečne a plne funkčné. Táto ochrana musí byť odstránená pred spustením odvlhčovača (viď. obrázky nižšie). Postup zvyčajne trvá niekoľko sekúnd. Upozorňujeme, že bez odstránenia plastových pásek nie je možné uplatniť záručné podmienky.



**Obr. 1:** Zobrazenie upevnenia plastovej pásky z výroby.



**Obr. 2:** Prerežte pásku vhodným nástrojom.



**Obr. 3:** Nakoniec vytiahnite pásku so zariadenia a odstráňte ju.

### 5.3 Odvod kondenzačnej vody

Pri sušení Vašej bazénovej haly bude Váš odvlhčovač kondenzovať vodu, ktorá je privádzaná do jeho vnútornej zbernej vaničky. Bez aktívneho (voľného) odvodu kondenzátu nebude odvlhčovací proces fungovať. Kondenzačná voda je z odvlhčovača odvádzaná gravitačnou silou (smerom nadol). Kondenzačná vanička má správny spád, keď je odvlhčovač namontovaný vodorovne (pomocou vodováhy). Kondenzovaná voda musí byť odvádzaná cez sifón do kanalizácie alebo do vonkajšieho prostredia. Prosím, nedávajte odtokovú hadicu smerom nahor (proti gravitácii), môže to spôsobiť neschopnosť prístroja vypúšťať kondenzát vody. To následne spôsobí únik vody spod krytu jednotky a môže viesť k poruche, poškodeniu alebo zlyhaniu jednotky. Tiež to môže spôsobiť, že podlaha bude mokrá, čo vytvorí nebezpečenstvo úrazu a ujmy na zdraví vyplývajúcej z nežiadúcej klzkosti. Výrobca, distribútor alebo predajca nie sú zodpovední za takéto škody. Do odvodu kondenzačnej vody odporúčame použiť podomietkový sifón **HL 138** určený pre klimatizačné jednotky. Tento musí byť umiestnený min. 20 cm pod vývodom kondenzátu z odvlhčovača. Viac zobrazujú obrázky nižšie.



**Upozornenie:**

**Kondenzovaná voda z odvlhčovača sa nesmie zachytávať do zbernej nádoby ani piť!**

**Kondenzovaná voda z odvlhčovača sa nesmie vracat' naspäť do bazéna!**

# HL138

0,15 l/s  
DN 32

Parts list:  
 01097D  
 0138.3E  
 0138.2E  
 0138.1E  
 01096D  
 138K

Installation steps:  
 1. Insert into hole (Ø20-32mm, DN32).  
 2. Push into wall.  
 3. Trim with knife.  
 4. Connect to unit.  
 5a. Connect to drain.  
 5b. Minimum height 200mm.  
 6. Tighten cap.

Language codes:  
 DE KLIMAGERÄTE - EINSAUSIFON  
 IT SIFONE AD INCASSO PER CONDENSATI  
 GB IN-WALL CONDENSATE SIPHON  
 H KLÍMAZFON FALBA SÜLLYESZTVE  
 PL SYFON PODTYNKOWY DO SKRÓPLIN  
 SI VGRADNI SIFON ZA KLIMA NAPRAVE  
 CZ/SK PODOMÍTKOVÝ SIFON PRO KLIMATIZ JEDNOTKY  
 HR UGRADBENI SIFON ZA KLIMA -UREDAJE  
 RO SIFON DE CONDENSATIE  
 TR SPLIT KLIMALAR İÇİN GÖMME SIFON  
 PYC СИФОН ДЛЯ КОНДИЦИОНЕРОВ  
 BUL КОНДЕНЗАТЕН СИФОН ЗА ВПРАЗДАНЕ

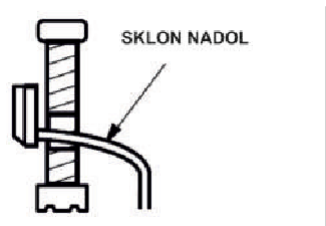

Správna inštalácia kondenzačnej hadice

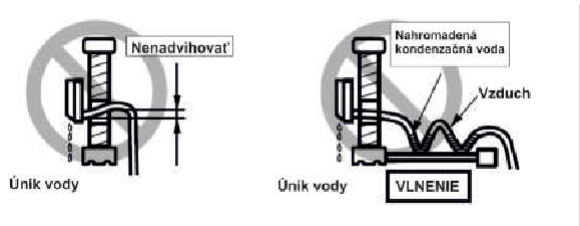

Nesprávna inštalácia kondenzačnej hadice

## ODTOK KONDENZÁTU

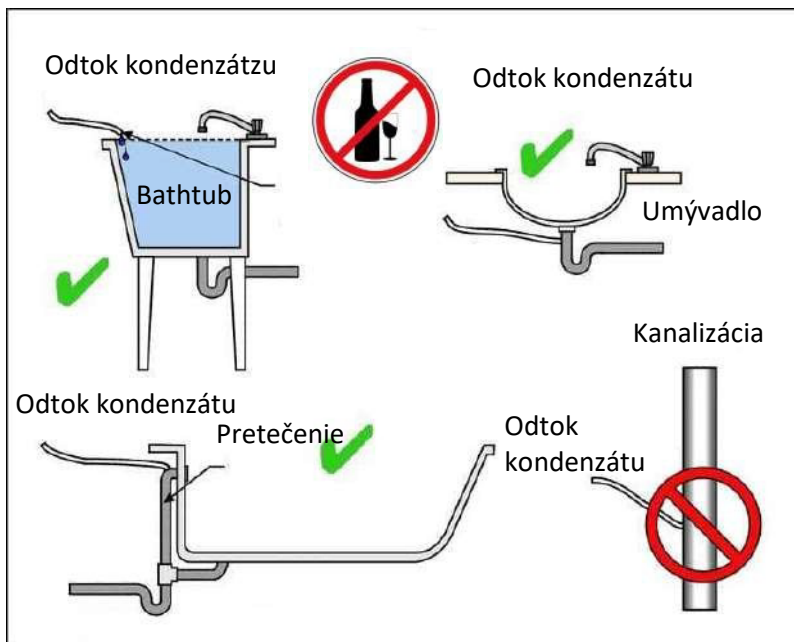

## 5.4 Pripojenie hlavného elektrického napájania

### 5.4.1 Hlavné elektrické pripojenie pre pevný kábel v stene

Štandardne sa odvlhčovače pripájajú na pevný kábel v stene. Pripojenie zariadenia na el. sieť musí zodpovedať príslušným bezpečnostným normám. Požiadavky na pripojenie sú: Napájanie: 220-240 V /50Hz/1f. Istenie: 16A s ochranným prúdovým chráničom (RCD) s menovitým rozdielovým prúdom nepresahujúcim 30 mA. Hlavný vypínač zariadenia musí byť umiestnený mimo bazénovej haly. Hlavný vypínač zariadenia musí byť bipolárny s vypínačom vodičov L a N. Spotrebič pre odpojenie prístroja od elektrickej siete musí byť umiestnený na pevnom povrchu. Vzdialenosť kontaktov, pri vypnutí, musí byť najmenej 3 mm pre všetky póly.



**Pripojenie zariadenia k elektrickej sieti musí vykonať certifikovaný elektrikár.**



**Dbajte na všetky elektrické bezpečnostné opatrenia.**



*Svorkovnica pre pripojenie do elektrickej siete sa nachádza v tejto čiernej krabičke*

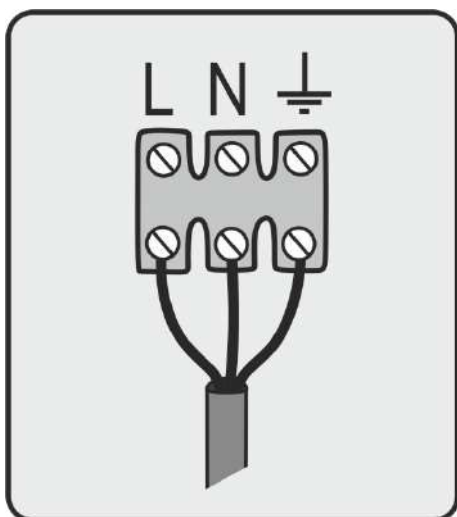

Štandardná svorkovnica -  
L, N, zemnenie

Hlavné el. pripojenie		
Model odvlhčovača	El. kábel	El. istenie
DRY 800	CYSY 3x 2,5 mm <sup>2</sup>	16 A typ C
DRY 1200	CYSY 3x 2,5 mm <sup>2</sup>	20 A typ C

El. pripojenie beznapätového kontaktu pre spolupracujúci teplovodný vykurovací systém		
Typ odvlhčovača	El. kábel	El. zapojenie
DRY 800/1200	CYSY 2x 1,5 mm <sup>2</sup>	Cez stýkač

Pripojenie el. vykurovacej vložky		
Typ odvlhčovača	El. kábel	El. istenie
DRY 800/1200	CYSY 3x 2,5 mm <sup>2</sup>	16A

El. Pripojenie drôtového vlhkostatu a termostatu	
Model	El. kábel
HYG6001	CYSY 4x 1,0 mm <sup>2</sup>
HYG7001	CYSY 5x 1,0 mm <sup>2</sup>

#### 5.4.2 El. Pripojenie externého vlhkostatu a termostatu

Pripojenie káblového diaľkového vlhkostatu EBERLE HYG6001 (HYG7001) sa vykonáva na mieste inštalácie. Výrobca nedodáva pripojovací kábel.

#### Zapojenie EBERLE HYG6001 pre DRY 800/1200

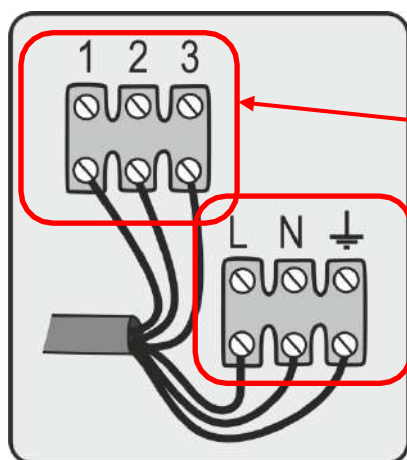

Čierna krabička Z BOKU elektroboxu

#### HYG-E 6001

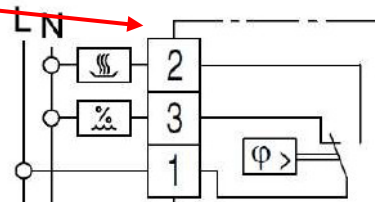

**HLAVNÉ ELEKTRICKÉ PRIPOJENIE ODVLHČOVAČA**  
 230V/50Hz/1f  
 3x 2.5mm<sup>2</sup> CYSY  
 istič 16A (DRY800) / 20A (DRY1200) typ C





### Zapojenie EBERLE HYG7001 pre DRY 800/1200

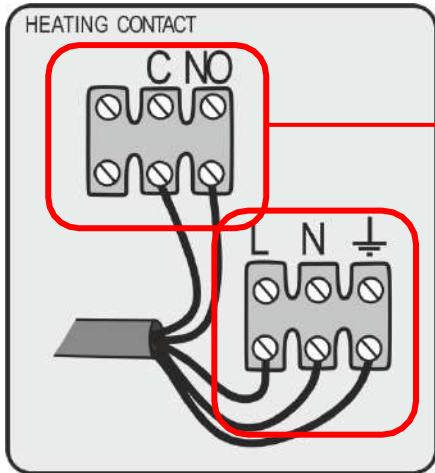

Čierna krabička Z BOKU elektroboxu

#### BEZPOTENCIÁLNY KONTAKT

- NO /normálne otvorené/
- Ak je ohrev vzduchu, potom C /zatvorené/

#### HLAVNÉ ELEKTRICKÉ PRIPOJENIE ODVLHČOVAČA

230V/50Hz/1f  
 3x 2.5mm<sup>2</sup> CYSY  
 Ištič 16A (DRY800) / 20A (DRY1200)  
 typ C  
 Prúdový chránič 30mA

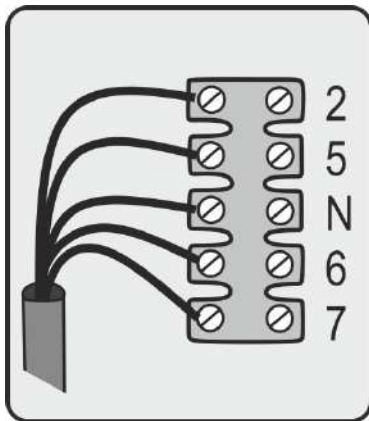

Čierna krabička SPREDU elektroboxu

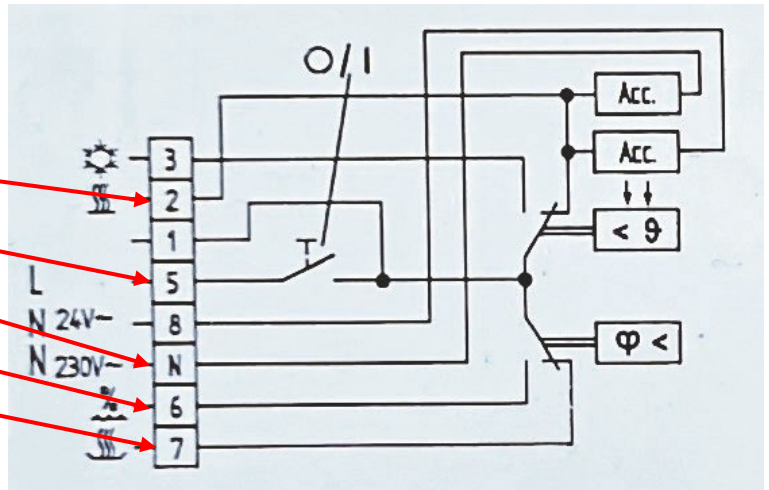

### Zapojenie elektrickej vykurovacej vložky pre DRY 800/1200

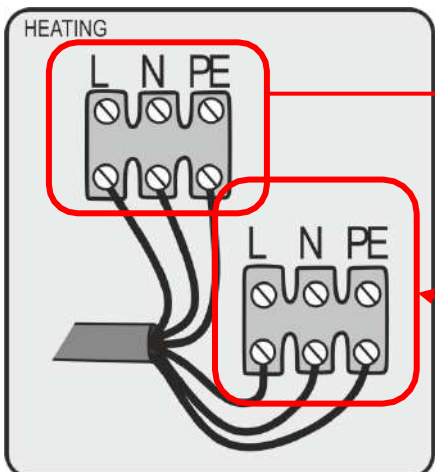

Čierna krabička Z BOKU elektroboxu

#### NAPÁJANIE EL. OHREVVU

230V/50Hz/1f  
 Kábel: 3x2.5mm<sup>2</sup> CYSY  
 Príkonnosť: 2.5kW  
 Ištič: 16A

#### HLAVNÉ ELEKTRICKÉ PRIPOJENIE ODVLHČOVAČA

230V/50Hz/1f  
 Kábel: 3x 2.5mm<sup>2</sup> CYSY  
 Ištič: 16A (DRY800) / 20A (DRY1200)  
 typ C  
 Prúdový chránič: 30mA





*Funkcie a obsluha diaľkového vlhkostatu sú popísané v samostatnom priloženom návode.*

## 5.5 LPHW teplovodná vložka pre prídavné vykurovanie – na vyžiadanie

LPHW vykurovací element je dodávaný len na vyžiadanie. Pripojenie LPHW teplovodnej vložky sa vykonáva obdobne ako pripojenie radiátora. Na prívode sa pripája regulačný ventil a na späťočke uzatvárací ventil so šróbením. Tieto sú dodávané dodávateľom vykurovania.

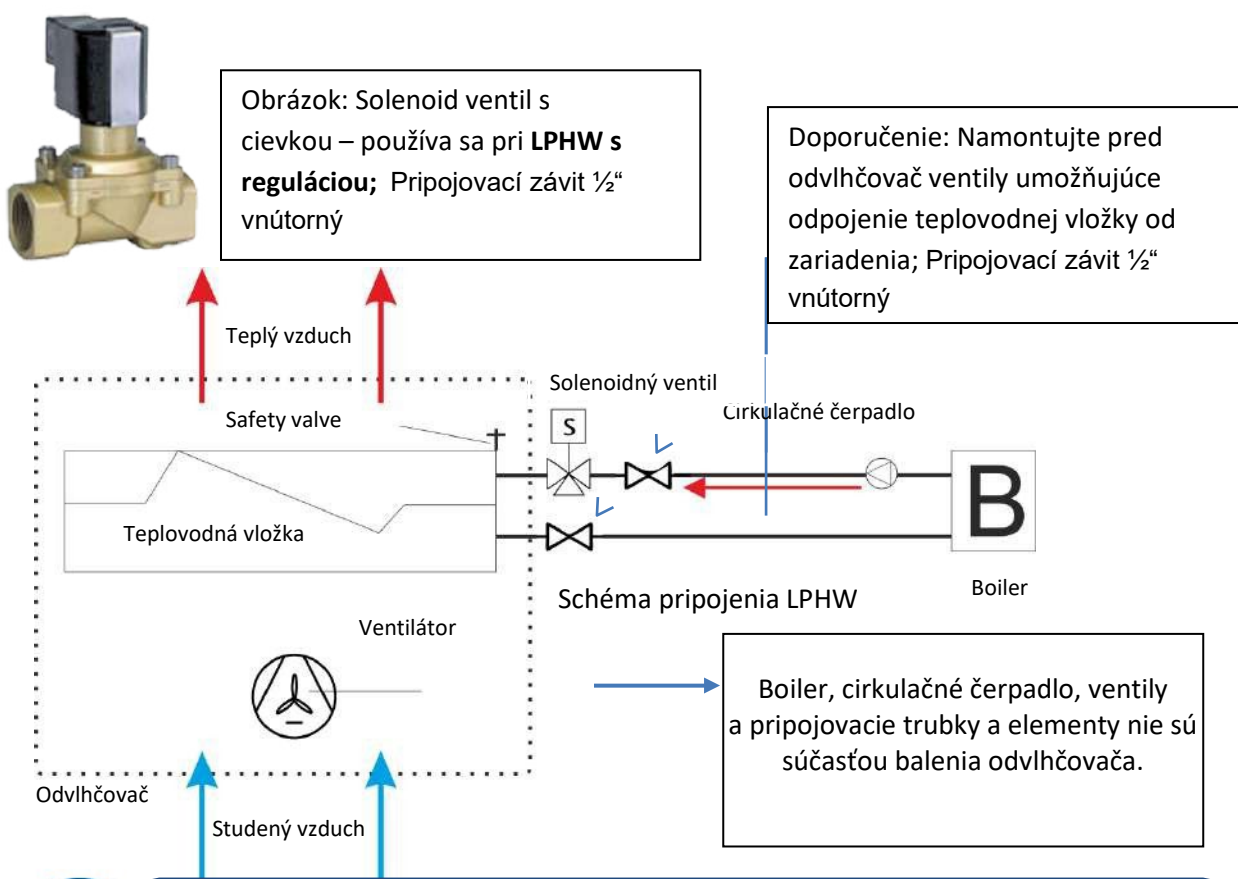

*Upozorňujeme, že DRY 800/1200 v štandardnej verzii nie sú vybavené termostatom a beznapätovým kontaktom pre vykurovanie.*

Ak je Váš odvlhčovač vybavený teplovodnou vložkou alebo/a zároveň tiež solenoidovým ventilom, na aktiváciu funkcie ohrevu vzduchu pomocou odvlhčovača je nutné použiť bezdrôtový vlhkostat a termostat MICROWELL DRY EASY300 alebo drôtový vlhkostat s termostatom EBERLE HYG7001, alebo musíte mať zapojený externý termostat. Dôvodom je, že vstavaný mechanický vlhkostat alebo káblový diaľkový vlhkostat EBERLE HYG6001 nemá funkciu termostatu. Externý termostat nie je súčasťou balenia tohto produktu.

Ak je váš odvlhčovač vybavený teplovodnou vložkou a váš odvlhčovač je navrhnutý bez diaľkového bezdrôtového hygrostatu s termostatom, hrozí prehriatie odvlhčovača. K prehriatiu môže dôjsť, ak teplá voda prúdi do teplovodnej vložky LPHW aj vtedy, keď odvlhčovanie odvlhčovača nebeží (ventilátor vypnutý). Za normálnych okolností diaľkový hygrost s termostatom DRY EASY300 a originálnym solenoidovým ventilom reguluje prívod vody automaticky, čím účinne zabraňuje prehriatiu odvlhčovača. Na reguláciu ohrevu v spotrebiči je preto potrebné použiť termostat. Výrobca ani distribútor nezodpovedajú za škody spôsobené nedodržaním vyššie uvedených pokynov.

**Solenoidný ventil má parametre:**

- rozmer DN 12,
- prevádzkový tlak PN 10,
- závitové pripojenie,
- ovládanie: cievka
- 230V (D-233),
- materiál: mosada,
- priamo ovládaný
- typ: 8253 12D 1 12 2 1 230V AC

No.	Item	Material
1	Poistná matica	Pozinkovaná oceľ
2	Podložka	Pozinkovaná oceľ
3	Cievka	PBT + 30% G.F
4	Vedenie rúrok	Nerezová oceľ AISI 430
5	O-krúžok	FPM
6	Skrutka	Nerezová oceľ
7	Kryt	Mosadz CW 617 N
8	Pružina	Oceľ
9	Krúžok	Nerezová oceľ
10	Piest	Nerezová oceľ
11	Pružina	Oceľ
12	Podpera	Nerezová oceľ
13	Tesnenie	NBR
14	Pružina	Oceľ
15	Kryt	Nerezová oceľ
16	Membrána	NBR
17	Kryt	Nerezová oceľ
18	Telo	Mosadz CW 617 N

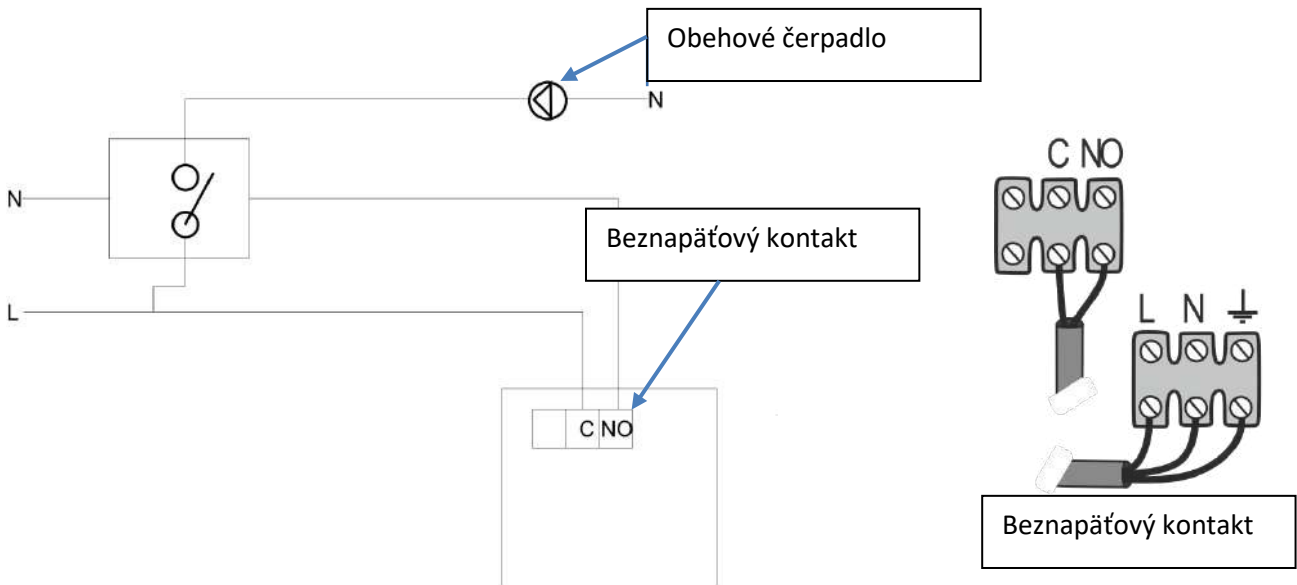
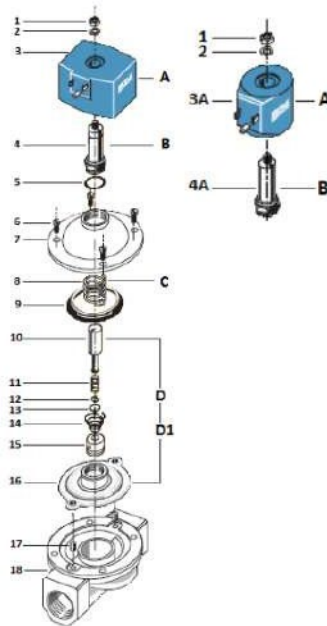

\*Obrázky a farby vodičov sú ilustračné.



**Odvlhčovač môže byť vybavený elektromagnetickým solenoidovým ventilom na požiadanie. Pri kombinovanom použití s teplovodnou vložkou má podobnú funkciu ako fan coil, t.j. ventilátor pracuje samostatne s kompresorom (vlhkostat) a nezávisle s LPHW teplovodnou vložkou (termostat).**

### Tepelný výkon vykurovacej vložky LPHW (W)

DRY800/1200

90/70/30°C	7000
80/60/30°C	5880
70/50/30°C	4690
55/45/30°C	3010
45/35/30°C	1407
Prietok vody (l/min)	6
Tlaková strata (kPa)	24.1
Pripojovací závit	½" inner



**Odporúča sa vložiť medzi LPHW teplovodnú vložku a vykurovací zdroj uzatvárací ventil. To umožní jej rýchle odpojenie od vykurovacieho systému v prípade poruchy na vykurovacom systéme a údržbe systému alebo odvlhčovača.**

## 5.6 Elektrické vykurovanie

Na objednávku môže byť váš bazénový odvlhčovač vybavený elektrickým ohrievačom. Pozostáva z odolnej nerezovej rúrky vhlínikovým výmenníku. Kapacita 2,5kW pre DRY 800/1200. Elektrický ohrievač má samostatné pripojenie napájania, ktoré sa nachádza v čiernej krabičke pripojenia odvlhčovača na napájanie umiestnenej v elektroboxe odvlhčovača.



Elektrický ohrievač je vybavený dvoma bezpečnostnými spínačmi.

Elektrický ohrev sa zapína a vypína podľa nastavenej požadovanej teploty vzduchu na ovládači odvlhčovača /vstavaný alebo bezdrôtový DRY EASY 300/.

Upozorňujeme, že vonkajší kryt odvlhčovača je vyrobený z plastu (akrylu) trvalo odolného do teploty 80°C, mäkne pri teplote 100°C. V hornej časti tohto krytu pri elektrickom ohreve môže jeho teplota stúpnuť až na 65°C (pri teplote vzduchu 35°C). Je preto zakázané dotýkať sa krytu v hornej časti odvlhčovača počas prevádzky ohrievača. Taktiež je zakázané deťom hrať sa s odvlhčovačom alebo s ním. Upozorňujeme, že deti by mali byť v miestnosti, kde je odvlhčovač nainštalovaný, vždy pod dohľadom dospelšej osoby.

El. pripojenie teplovodnej vykurovacej vložky		
El. vykurovacia vložka - príkon	El. kábel	El. istenie
2,5 kW	CYSY 2 x 2,5 mm <sup>2</sup>	16 A

Prístroj môže byť vybavený napájacím káblom IP44. Používajte zásuvku IP44. Zásuvka s nižším stupňom ochrany ako IP44 nezaručuje ochranu odvlhčovača.

Pri použití napájacieho kábla a zásuvky IP44:

- Neumiestňujte zástrčku a zásuvku na vlhké miesta alebo na miesta s presakujúcou alebo kvapkajúcou vodou.
- Nekláďte žiadne predmety na kábel a nepoužívajte kábel k inému účelu, ako na napájanie zariadenia.

- Umiestnite kábel mimo iných spotrebičov, ako sú radiátory, motory, rotory, atď.
- Nepoužívajte odvlhčovač, ak kábel vykazuje známky poškodenia.
- Vždy dodržiavajte elektrické požiadavky na inštaláciu / napr. istič.
- Deti a neoprávnené osoby nesmú manipulovať s káblom ani zástrčkou.

## 5.7 Vzduchový filter – na vyžiadanie

Váš odvlhčovač môže byť vybavený vzduchovým filtrom na vyžiadanie. Vzduchový filter zachytáva prach a iné mechanické častice a zabráňuje ich vstupu do rebier hliníkových výmenníkov tepla. Hoci vzduchový filter prispieva k čistote odvlhčovača, nemá funkciu antibakteriálneho HEPA filtra.

Prevádzka vášho odvlhčovača je vo veľkej miere závislá od nepretržitého prívodu vzduchu z okolia. Preto je dôležité udržiavať vzduchový filter čistý. Prečítajte si nižšie uvedené jednoduché kroky na čistenie filtra. Ak je filter zanesený nečistotami, vytvára prekážku pre prívod vzduchu. Výrobca odporúča čistenie aspoň raz za mesiac. Výrobca, distribútor a predajca nezodpovedajú za poškodenie alebo nefunkčnosť zariadenia v dôsledku nedostatočného čistenia vzduchového filtra.

Pri výmene filtra je nutné odpojiť odvlhčovač od el. prívodu a prístroj musí byť vypnutý.



**1.** Odstráňte kryt odvlhčovača. Zvýšenú pozornosť venujte konektorm regulátora, ako sú káble a antény.

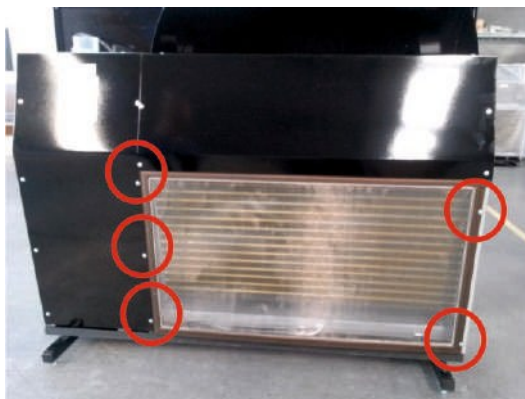

**2.** Odskrutkujte 2 skrutky na pravej strane a ľahko uvoľnite 3 skrutky na ľavej strane.



**3.** Vytiahnite filter a posuňte ho smerom vľavo dolu.

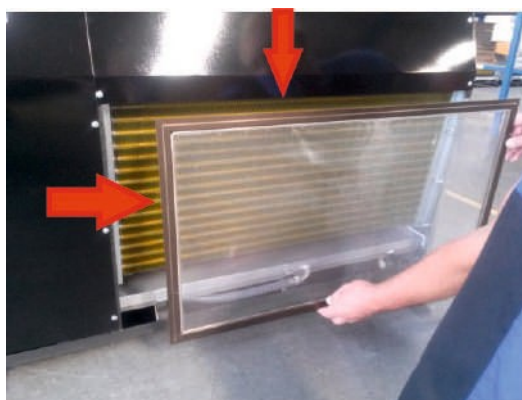

**4.** Vyberte filter z odvlhčovača.

**5.** Vyčistite filter pomocou vysávača alebo prepláchnite čistou teplou vodou. V prípade potreby môžete použiť jemný čistiaci prostriedok. Vyčistený filter nechajte vysušiť. Nevystavujte filter slnku.

6. Následne nainštalujte filter podľa vyššie uvedených krokov v opačnom poradí.

### A. Elektroinštalácia PRISÁVANIE ČERSTVÉHO VZDUCHU s automatickým ovládaním žalúzií

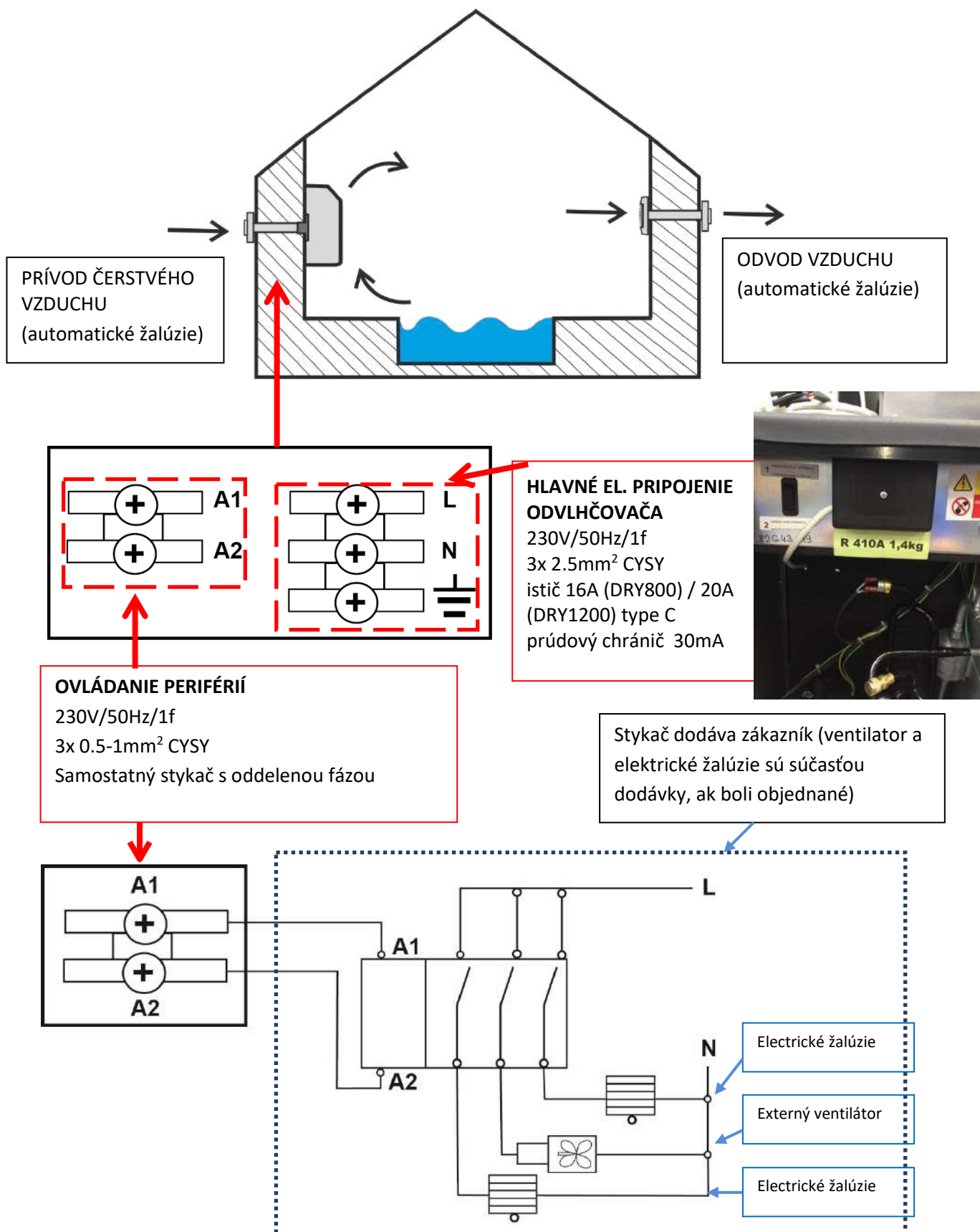

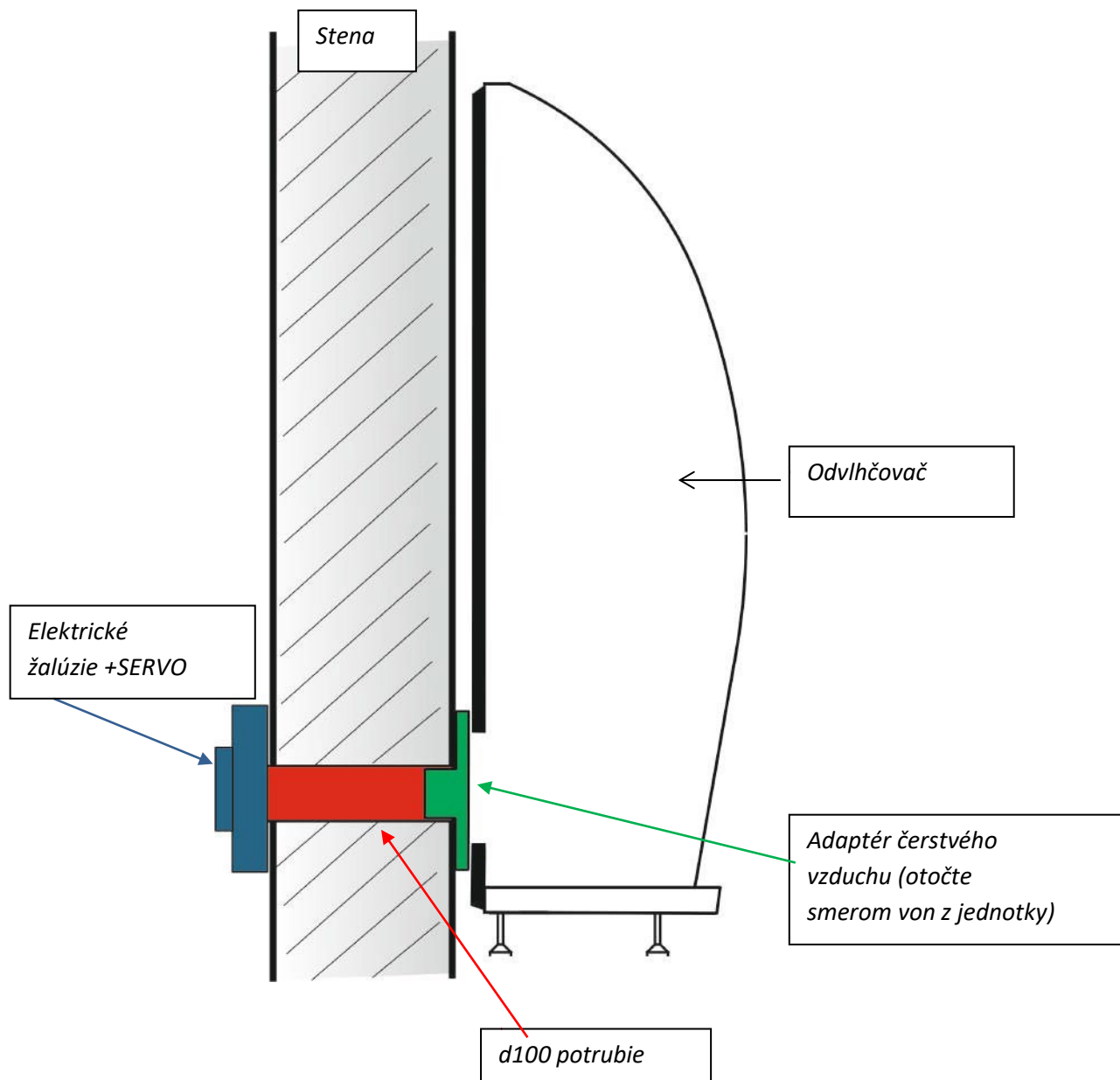



## 6 TECHNICKÉ ÚDAJE

### 6.1 Tabuľka technických údajov\*

Údaj	Jedn.	DRY 800 WAVE	DRY 1200 WAVE
Pre bazén s vodnou plochou max.:	m <sup>2</sup>	60-90	90-120
Odvlhčovací výkon pri 30°C a 60% RV	l/24h	90	120
Odvlhčovací výkon pri 30°C a 70% RV	l/24h	112	150
Odvlhčovací výkon pri 30°C a 80% RV	l/24h	136	181
Prevádzková teplota – štandard	°C	22-35	22-35
Prevádzková teplota - rozmrazovacia sada	°C	15-35	15-35
Prevádzková teplota – Solenoid bypass a chladením kompresora	°C	35-42	35-42
Prevádzková vlhkosť + rozsah	% RV	20-100	20-100
Prietok vzduchu	m <sup>3</sup> /h	1100	1200
Hlučnosť (v 1m vzdialenosti)	dB (A)	46	46
Tepelný výkon	W	5100	5250
El. príkon	W	1700	2400
El. napájanie	V/Hz/f	230/50/1	230/50/1
Prevádzkový / rozbehový prúd	A	8/50	12/60
El. istenie – typ C	A	16	20
Napájací kábel	mm <sup>2</sup>	CYSY 3C x 2.5	CYSY 3C x 2.5
Kondenzačné potrubie – vonkajší priemer	mm	d 20	d 20
Rozmery netto (šírka x výška x hĺbka)	mm	1250 x 950 x 310	1250 x 950 x 310
Hmotnosť netto	kg	80	82
Množstvo chladiva - R 410 A	kg	1,45; 3,02t CO <sub>2</sub> ekv.	1,65; 3,45 t CO <sub>2</sub> ekv.
Max. tlaky v systéme HP/LP	bar	35/14	35/17

\* Výrobca si vyhradzuje právo zmeniť údaje bez upozornenia.

Chladiaci okruh je naplnený chladivom R410A, čo je dvojitkové chladivo (R32/R125). Tieto zložky sú v zmysle Zákona č.286/2009 Z.z. v spojení s Nariadením európskeho parlamentu a rady (ES) č. 842/2006 považované za fluorované skleníkové plyny. Zariadenia obsahujú fluorované skleníkové plyny zahrnuté v Kjótskom protokole:

**R410A s potenciálom globálneho otepľovania (GWP) 2088:**

**(R-32/125 50/50)**

Tieto údaje sú len informatívne. Presné množstvo chladiva v prístroji je uvedené na výrobnom štítku (umiestnený zozadu prístroja v pravom hornom rohu).

SCHÉMA EL. ZAPOJENIA DRY 800 – ZÁKLADNÉ ZAPOJENIE DRY 800.1

21.06.2021

DRY 800.1 (OMRON)

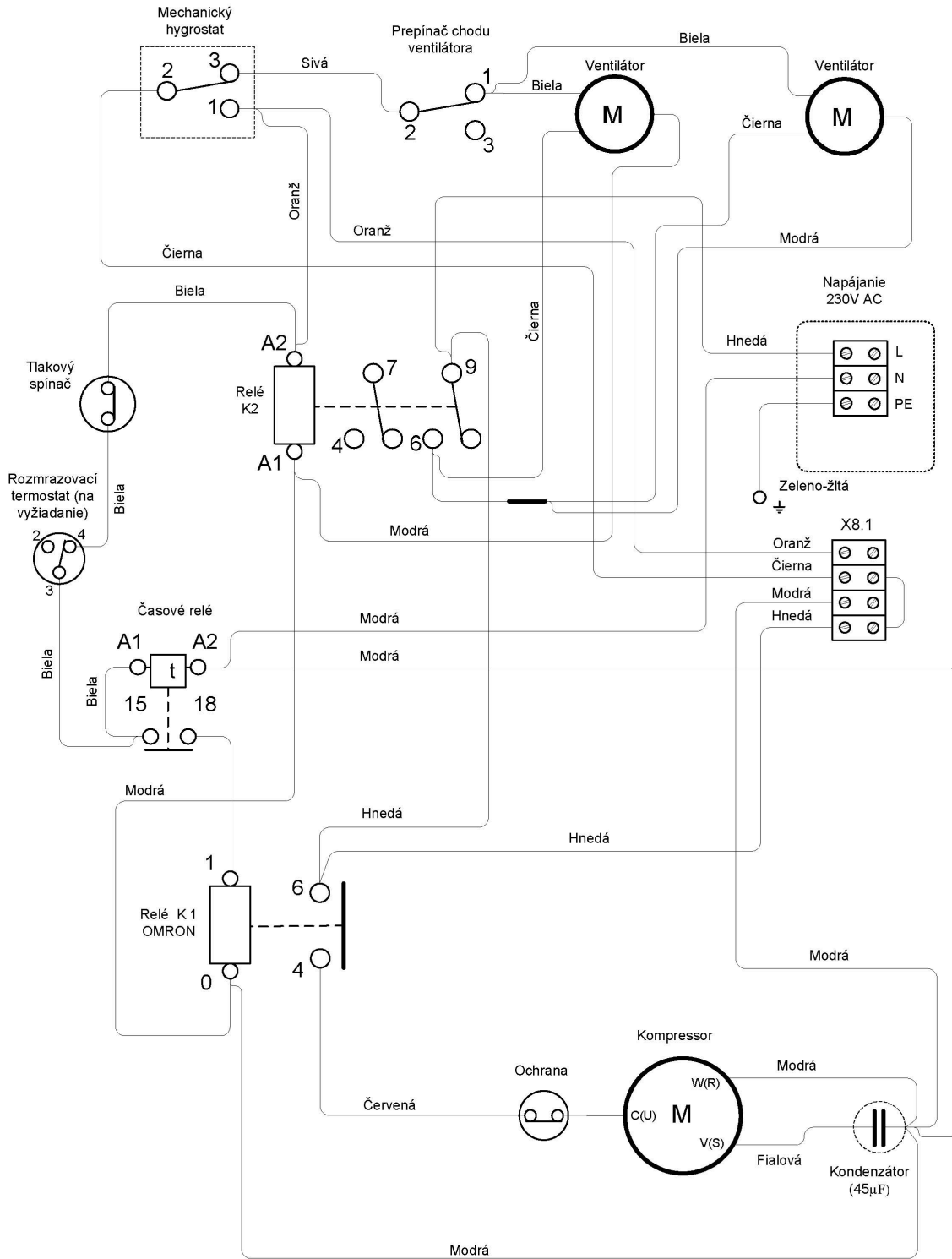

# DRY 800.2 (2021)

21.06.2021

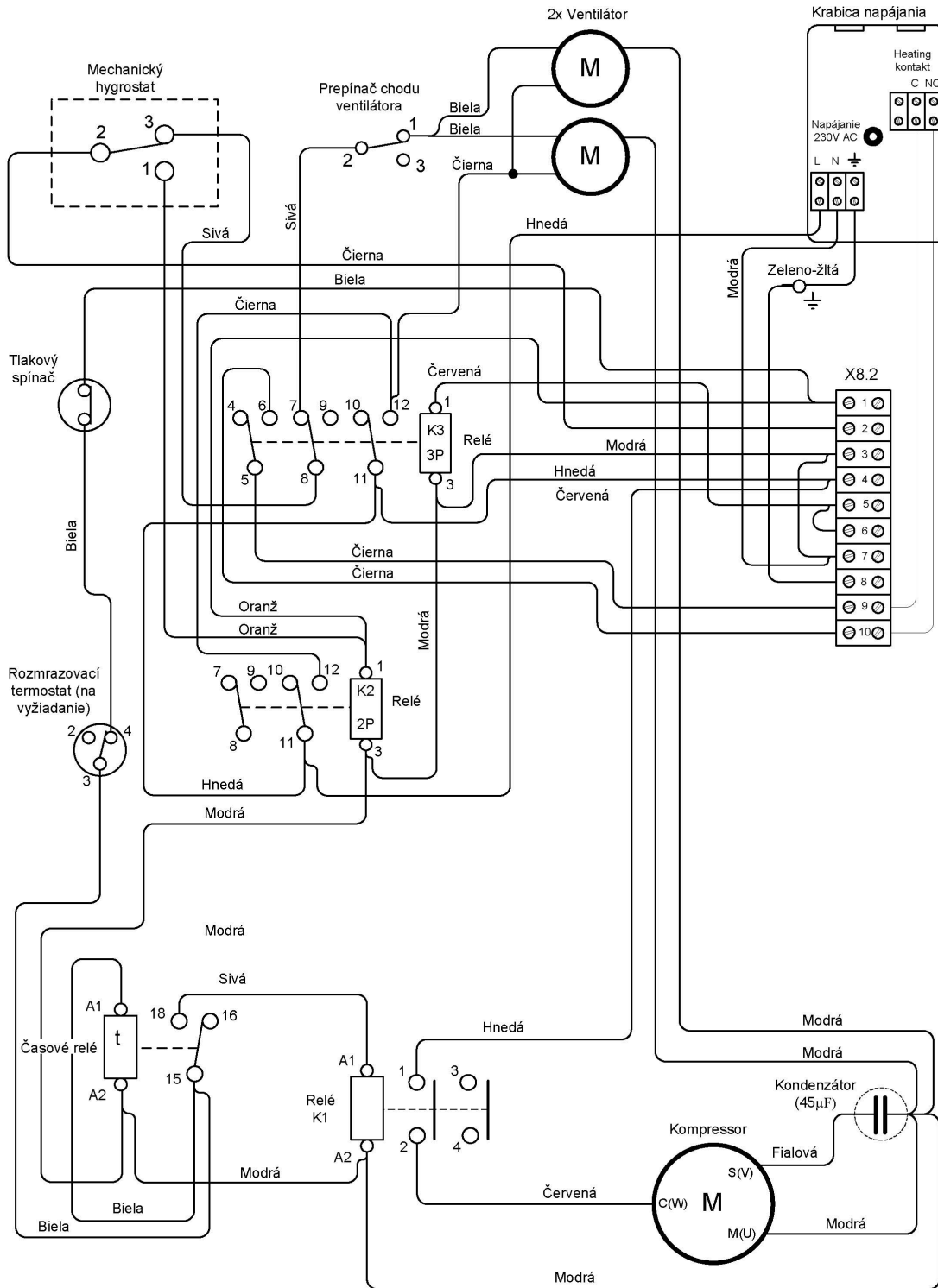

# DRY 800.2 + Elektr. kúrenie 2000W

23.11.2021

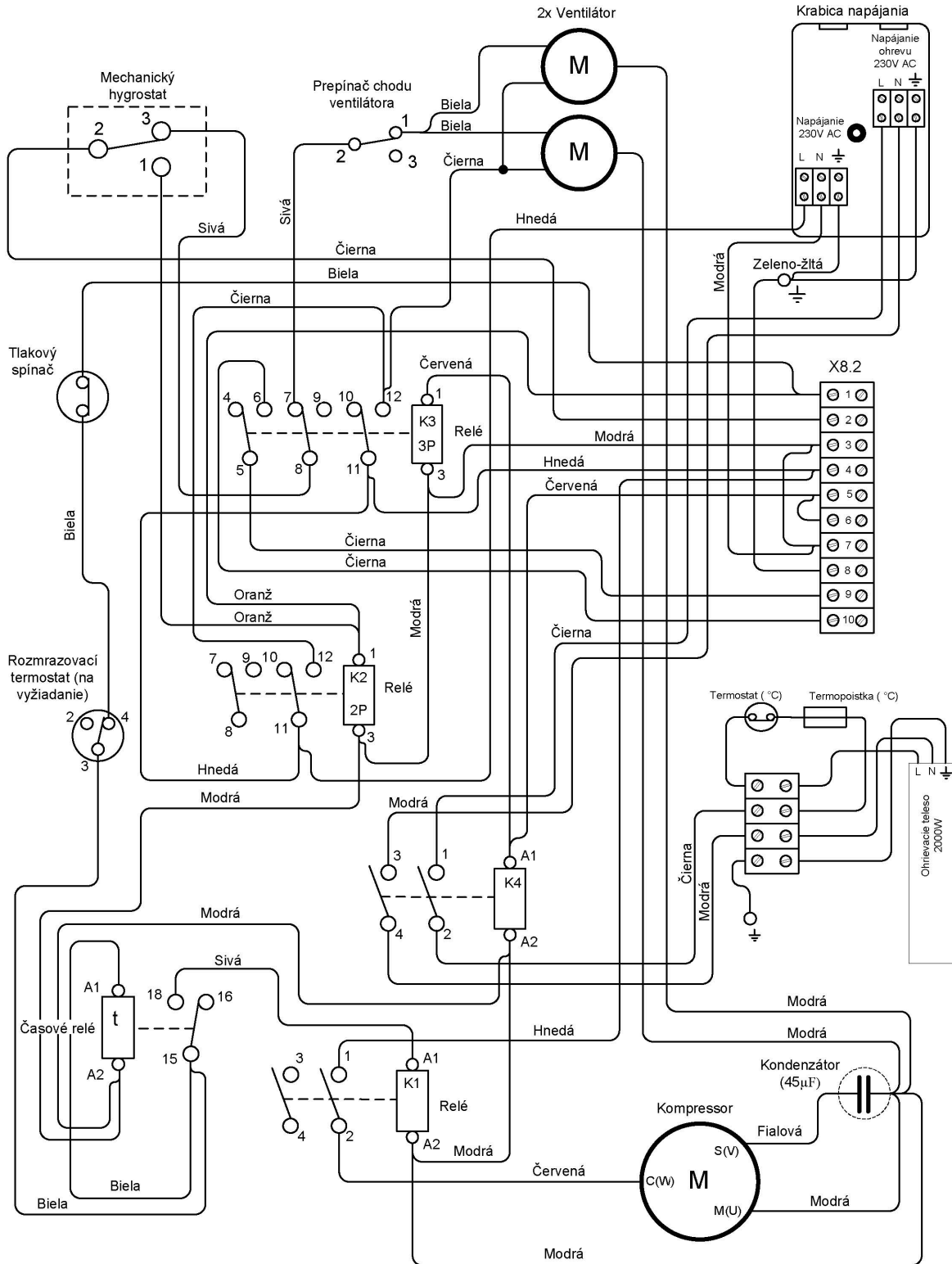

6.1.1 SCHÉMA EL. ZAPOJENIA SCHEME DRY 800 – ROZŠÍRENÉ ZAPOJENIE

**DRY 800.1 – Zapojenie svorkovnice X8.1 a vlhkostatov/termostatov 1401F, EASY 300, EBERLE**

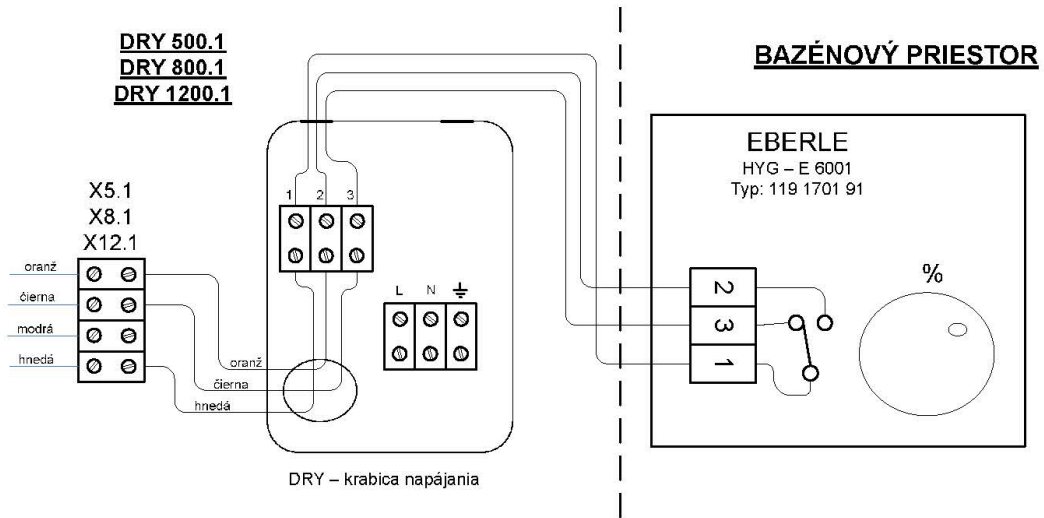
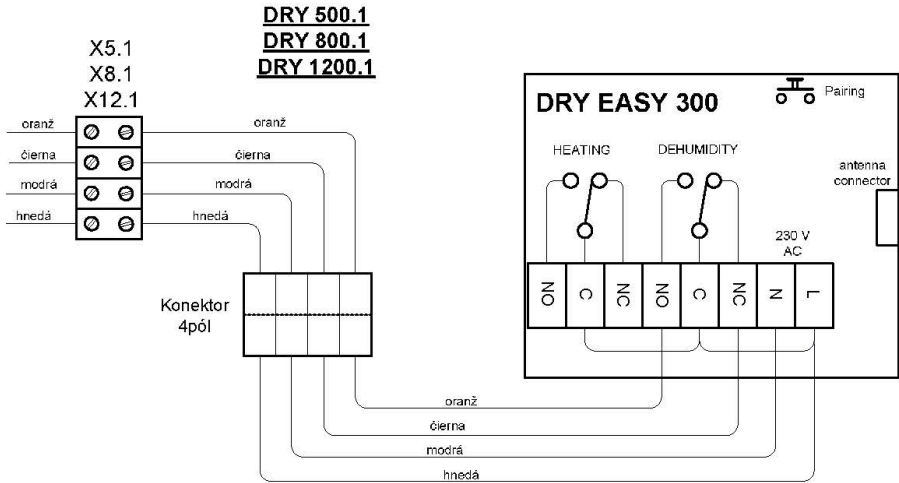

**DRY 800.2 – Zapojenie svorkovnice X8.2 a vlhkostatu s termostatom, beznapätového kontaktu kúrenia a solenoidného ventilu**

**EASY 300**

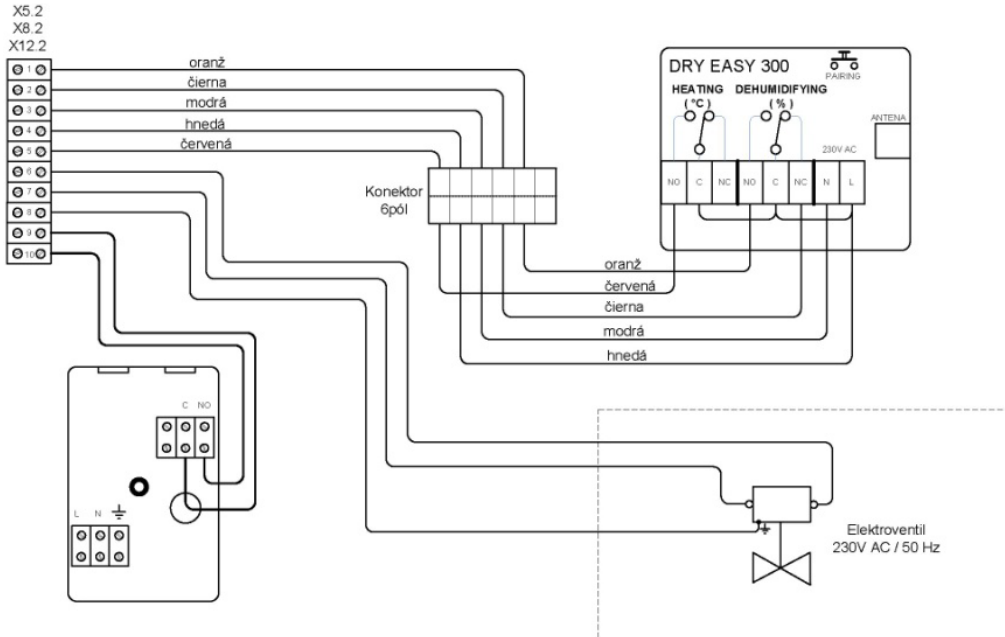

**HYGROSTAT -TERMOSTAT EBERLE HYG-E7001**

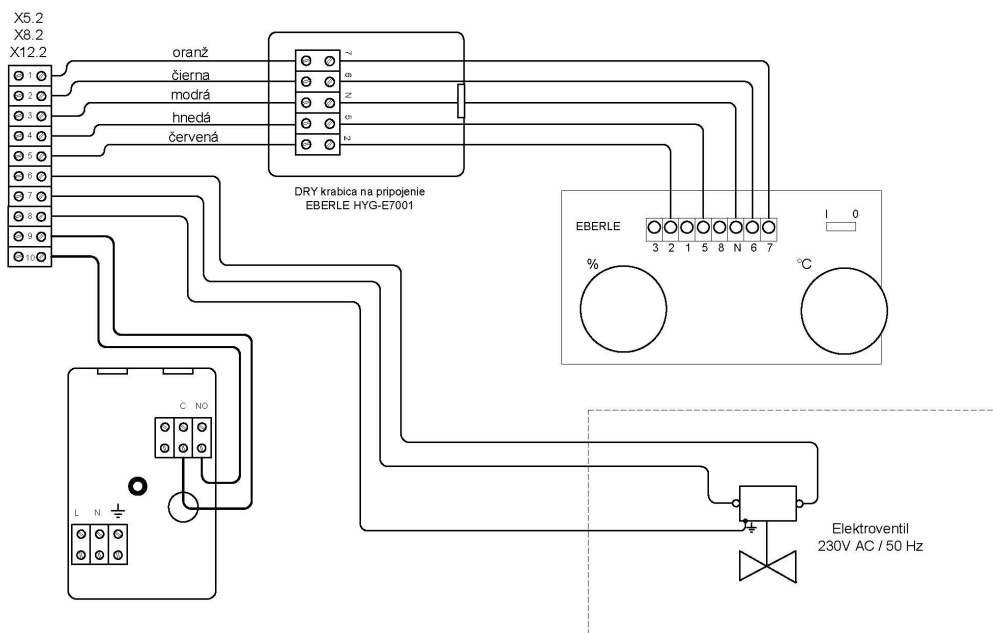



6.1.2 SCHÉMA EL. ZAPOJENIA DRY 1200 – ZÁKLADNÉ ZAPOJENIE DRY 1200.1

21.06.2021

DRY 1200.1

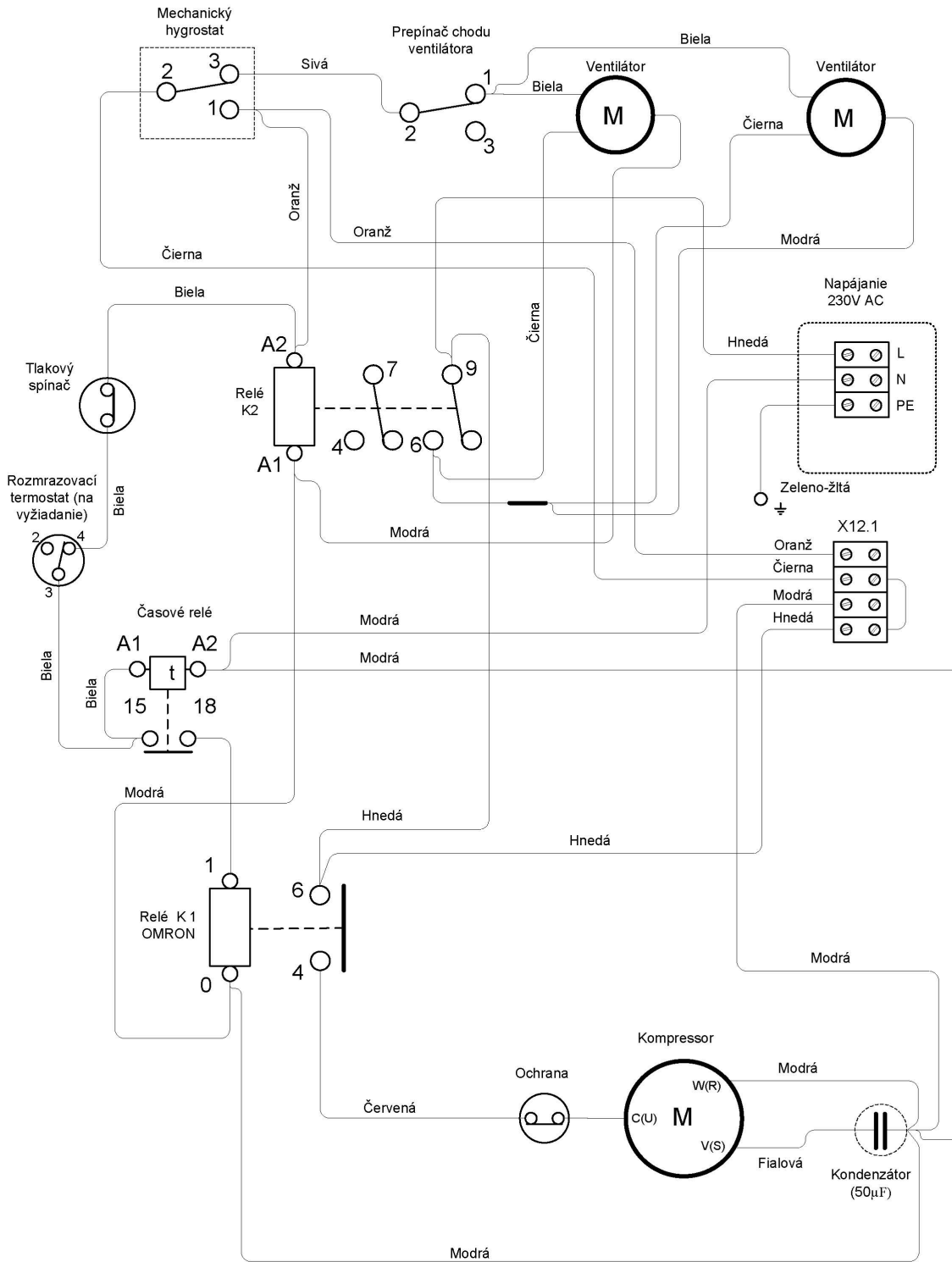

DRY 1200.2 (2021)

21.06.2021

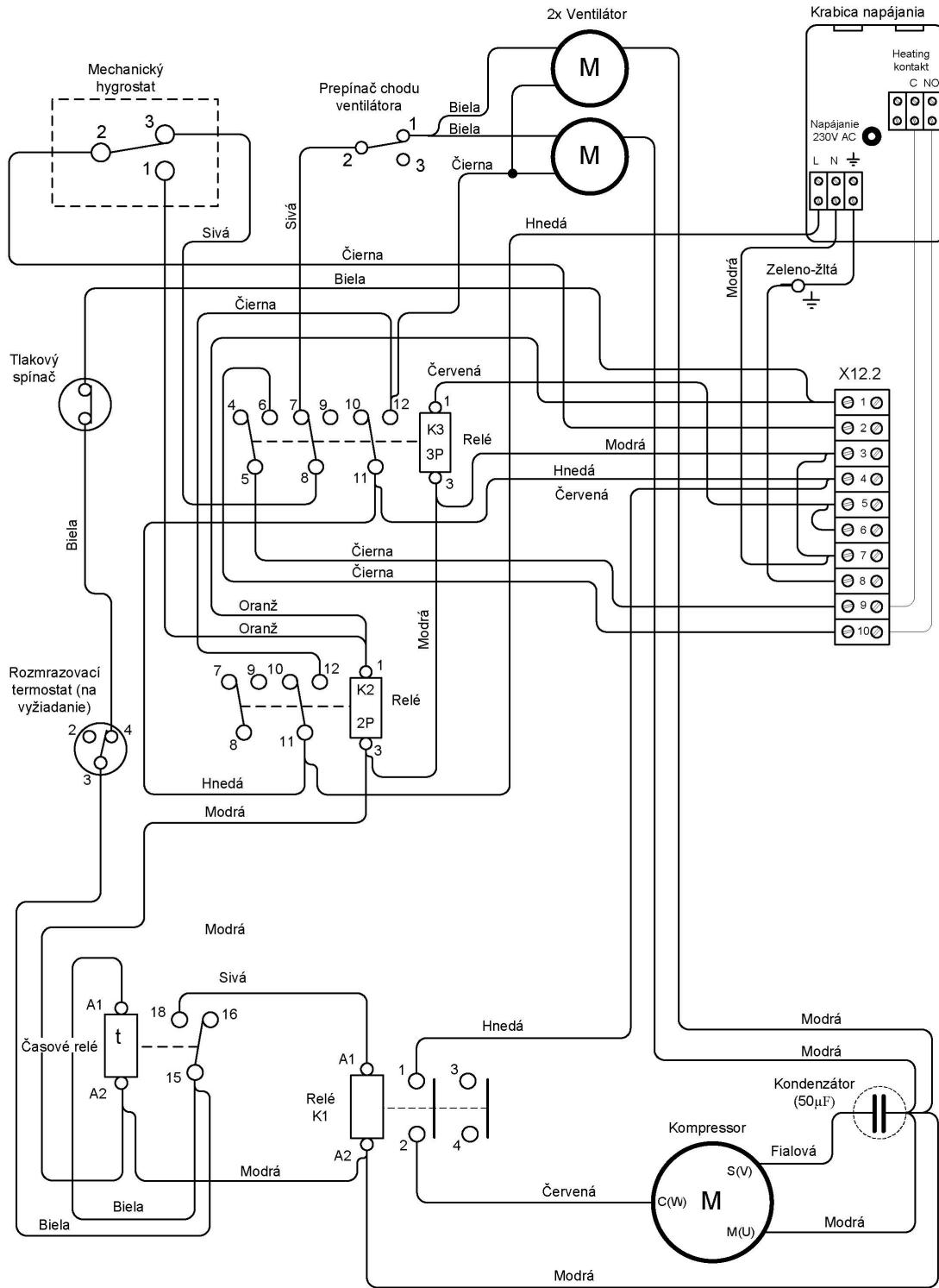

# DRY 1200.2 + Elektr. kúrenie 2000W

23.11.2021

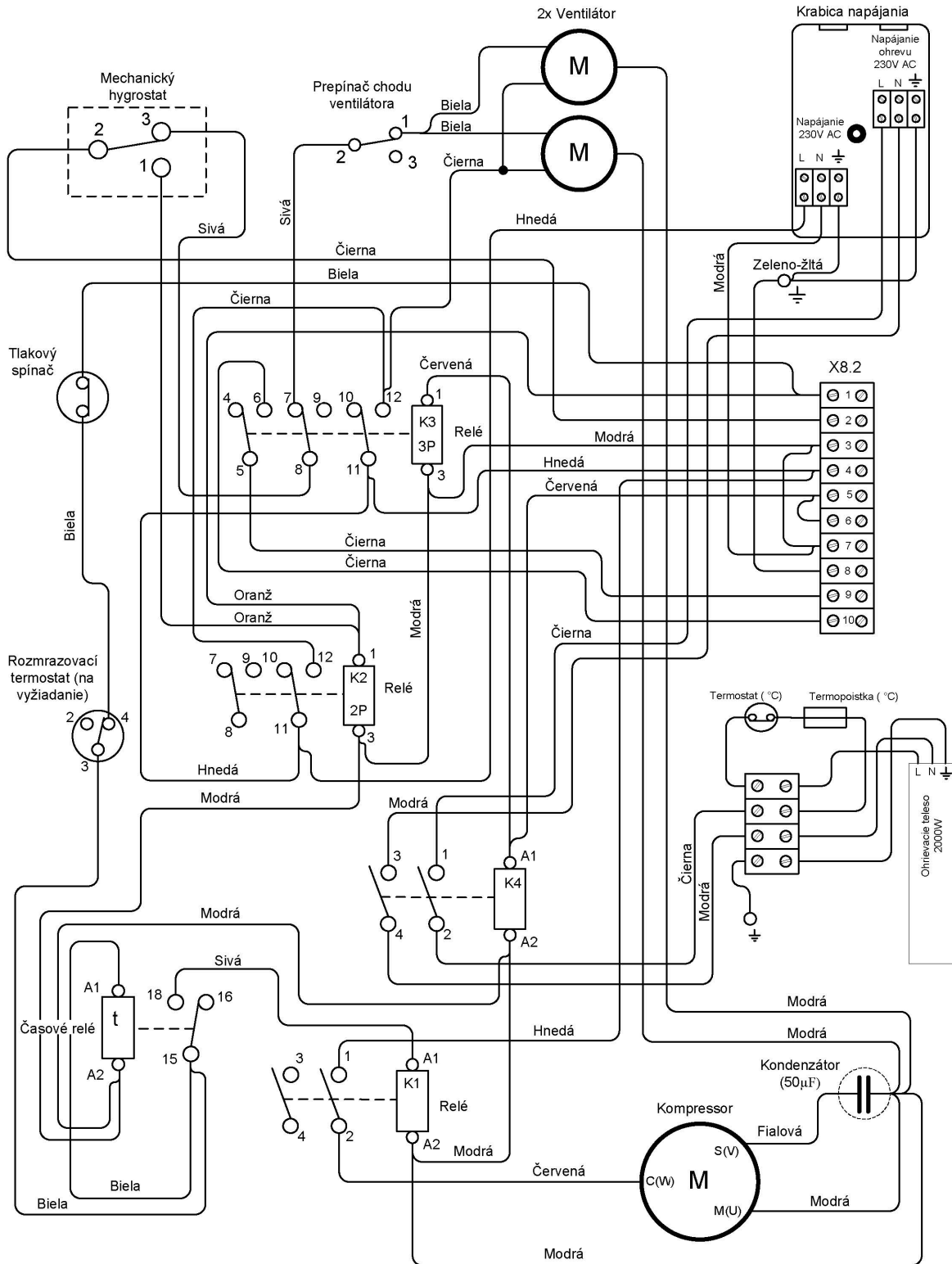

**DRY 1200.1 – Zapojenie svorkovnice X12.1 a vlhkostatu / termostatu 1401F, EASY 300, EBERLE**

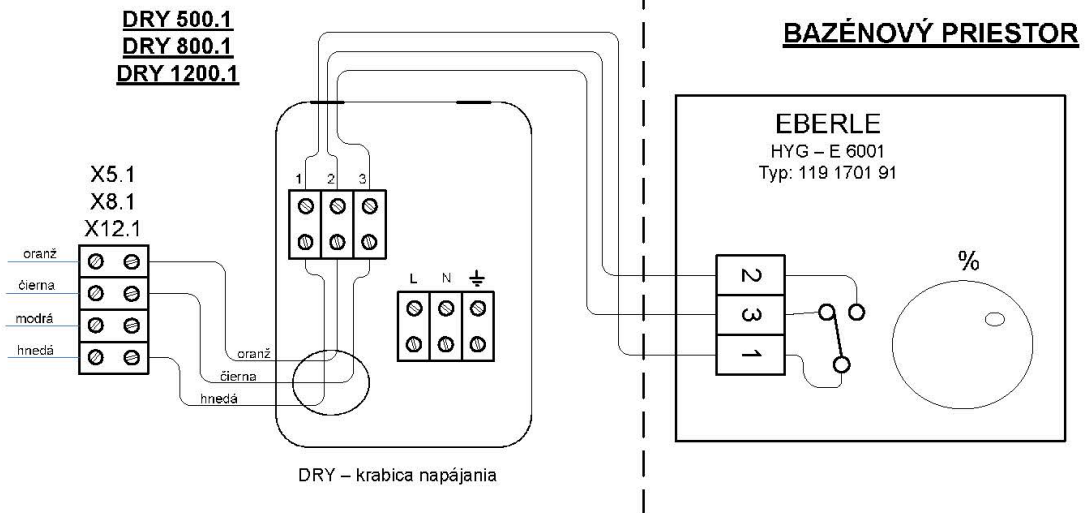
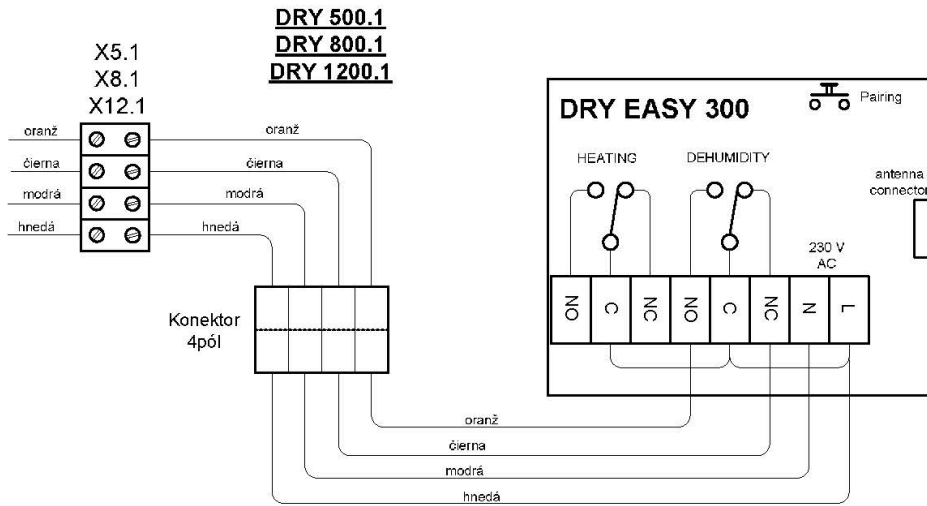

**DRY 1200.2 – Zapojenie svorkovnice X12.2 a vlhkostatu s termostatom, beznapätového kontaktu kúrenia a solenoidného ventilu**

**DRY 1200.2 - ZAPOJENIE SVORKOVNICE X12.2 DRY EASY 300**

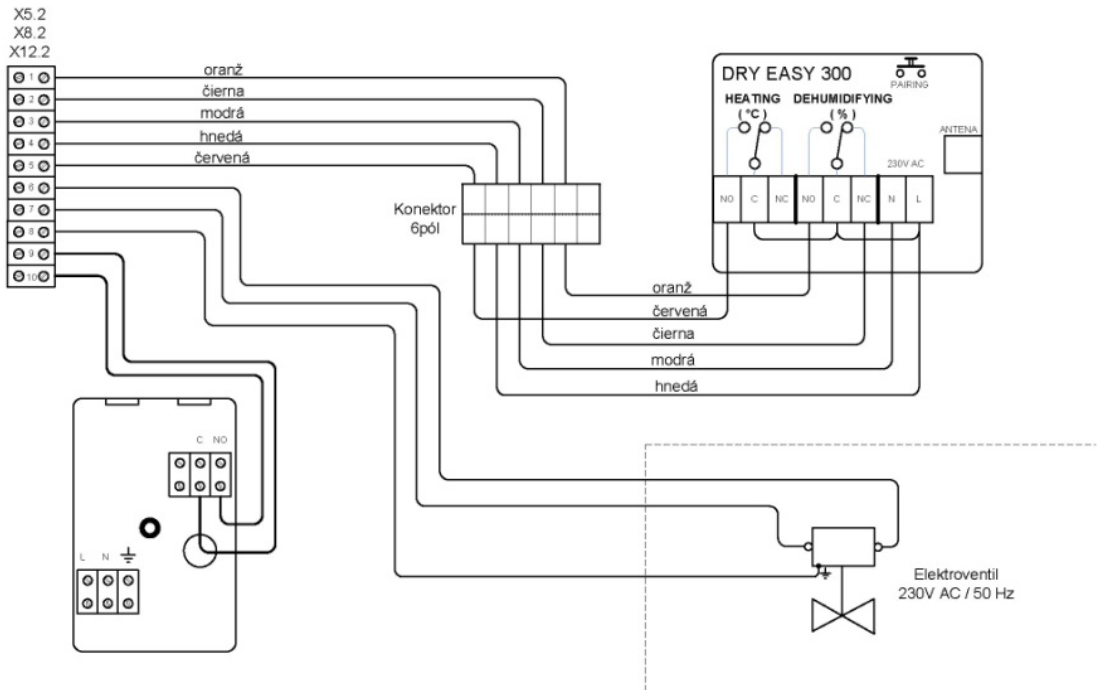

**DRY 1200.2 - ZAPOJENIE SVORKOVNICE X8.2 EXTERNÝ TERMOSTAT, ELEKTROVENTIL  
HYGROSTAT -TERMOSTAT EBERLE HYG-E7001**

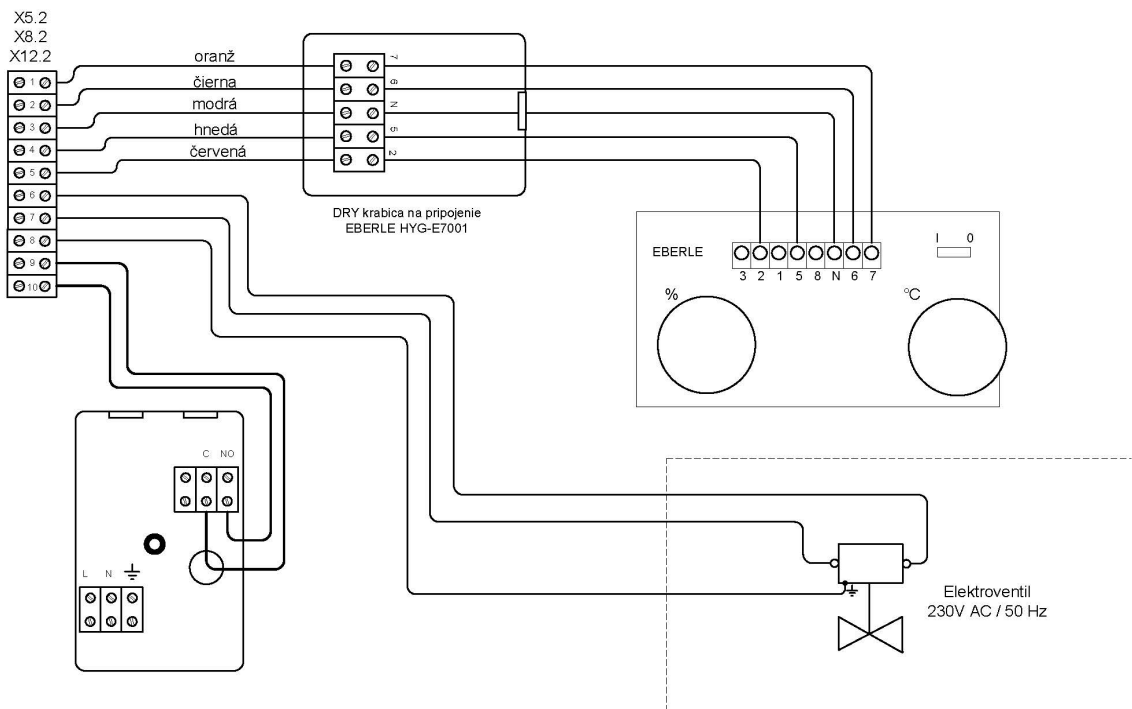

## 7 LETNÉ ODSTAVENIE OD PREVÁDZKY

Užívateľia vnútorných bazénov využívajú možnosť, aby odstavili odvlhčovač na leto. Je to hlavne vďaka priaznivým poveternostným podmienkam počas leta - suchému a teplému počasiu. V takomto prípade prirodzená výmena vzduchu reguluje vlhkosť v bazénovej hale na niekoľko týždňov / mesiacov v roku. Avšak pri rýchlej zmene počasia (napr. počas daždivých dní), môže mať za následok vysokú vlhkosť vo vašej bazénovej hale.

V takomto prípade sa uistite, že:

1. Istič odvlhčovača je vypnutý (tzn. odvlhčovač nemá žiadny napájací zdroj).
2. V odvlhčovači je očistený vzduchový filter od prachu alebo iných nečistôt, ktoré by sa mohli usadiť a stvrdnúť počas odstávky a neskôr by bolo náročnejšie ich odstrániť.
3. Odvlhčovač je vysušený, kondenzačná vanička neobsahuje vodu.
4. Uistite sa, že miesta s prívodom a výstupom vzduchu na odvlhčovači sú primerane prikryté a chránené pred vplyvom chlóru alebo iných chemikálií, a to najmä ložiská ventilátora. Ak tak neurobíte, môže dôjsť ku korózii ložiska a poškodeniu odvlhčovača.
5. I počas odstavenia odporúčame aspoň raz za mesiac odvlhčovač pustiť aby sa zabránilo zatuhnutie maziva ventilátora, po niekoľkých mesiacoch by sa ventilátor vôbec nemusel spustiť.
6. **Výrobca upozorňuje, že v čase odstavenej prevádzky odvlhčovača nie je vlhkosť nijak zariadením regulovaná a zariadenie neposkytuje žiadnu funkciu vysušovania.**
7. **Uistite sa, že sa odvlhčovač nemôže zapnúť, keď je zakrytý. Takýto stav by viedol k prehriatiu zariadenia a jeho poškodeniu.**

### 7.1. Riešenie problémov – šetrí čas aj peniaze

Problém	Prípád / Popis	Riešenie
Vôbec nefunguje	Vypadnutý istič	Nahodte istič
Vôbec nefunguje	Vypadnutý prúdový chránič	Nahodte prúdový chránič
Vôbec nefunguje	Výpadok el. energie dodávateľa el. energie	Počkajte do obnovenia el. energie
Neodvlhčuje	Ventilátor nejde alebo ide ale odvlhčovač neodvlhčuje	Skontrolujte nastavenú hodnotu požadovanej vlhkosti. Pokiaľ je vyššia ako nastavená nastavte ju na nižšiu hodnotu
Neodvlhčuje	Po rozbehnutí ventilátora sa po 4 min. rozbehne aj kompresor ale hneď po pár sekundách sa vypne	Skontrolujte elektronické komponenty - tepelnú poistku kompresora, spínacie relé, časové relé, tlakový spínač
Neodvlhčuje	Po rozbehnutí ventilátora sa po 4 min. rozbehne aj kompresor ale iba na pár minút a potom sa vypne	Skontrolujte chladiaci okruh – je možný únik chladiva
Mokrú stenu	Zariadenie odvlhčuje ale steny sú mokré	Poddimenzovaný odvlhčovací výkon. Treba doplniť ďalším odvlhčovačom.

## 7.2. Inštrukcie k údržbe

Zariadenie je potrebné najmenej jeden krát ročne nechať skontrolovať a vyčistiť odborným servisom. Je to nevyhnutné pre zabezpečenie dlhodobej životnosti a spoľahlivej prevádzky zariadenia.

- Fixácia jednotky – vizuálna kontrola– vyzerá byť jednotka v poriadku? Žiadne praskliny / poškodenia / ohyby?
- Kontrola jednotky – prívod a odvod vzduchu čistý? Žiadne objekty neblokujú prúdenie vzduchu?
- Vzdušný filter (ak je súčasťou dodávky) – vzdušný filter čistý? Vzdušný filter vo vnútri?
- LPHW – Pripojenie v poriadku? Žiadny únik? Je vo vnútri teplá voda pri zapnutí?
- Vypustenie kondenzátu – vizuálna kontrola- vypúšťa sa v poriadku? Je čistý od prachu? Žiadne vibrácie? Žiadny únik? Žiadne škvrnky od vody na strope alebo na stene?
- Elektrické zapojenie- vizuálna kontrola – je pripojenie v poriadku? Žiadne spáleniny? Žiadne poškodenie? Žiadny zápach?

## 7.3. Čistenie superchlórovaním

Aj keď sú odvlhčovače MICROWELL DRY vyrobené z najodolnejších materiálov, chlór je veľmi agresívna látka. Typický obsah chlóru vo vzduchu v bazéne je až 1.0 ppm. Odvlhčovače MICROWELL DRY sú vybavené špeciálnou ochranou proti chlóru, ale nemôžu chrániť jednotku v prostredí s vyšším obsahom chlóru ako 3.0 ppm. Pri čistení priestorov haly bazéna superchlórovaním je potrebné pamätať na to, že odvlhčovač DRY musí byť vypnutý, pretože koncentrácia chlóru počas superchlórovania dosahuje až 24 ppm. Jednotka musí byť vypnutá a ideálne zakrytá. Obnovte funkciu jednotky po ukončení superchlórovania a po vyvetraní miestnosti.

## 7.4. Uvedenie do prevádzky počas výstavby

Keď spustíte zariadenie v bazéne, ktorý je stále vo výstavbe, spustite ho na minimálny čas. Nezapínajte zariadenie dlhšie ako niekoľko minút. Prach prítomný vo vzduchu sa môže zhromažďovať na výmenníku a znižovať kapacitu zberu vody. Vykonajte počiatočný test a ukážku, ale nechajte jednotku vypnutú a zakrytú, až kým nebude bazén úplne skonštruovaný. **Uistite sa, že sa odvlhčovač nemôže zapnúť keď je zakrytý. Takýto stav by viedol k prehriatiu zariadenia a jeho poškodeniu.**

## 7.5. microLIGHT+

Odvlhčovače DRY 800/1200 môžu byť vybavené jedinečným systémom Microwell microLIGHT+. Je to zabudovaný LED pásik, ktorý je umiestnený vo vnútri jednotky. microLIGHT+ bude farbou signalizovať aktuálnu úroveň vlhkosti.

MODRÁ – nízka vlhkosť
ZELENÁ – ideálna vlhkosť
ŽLTÁ – vlhkosť stúpa nad kritickú úroveň
ORANŽOVÁ – vlhkosť stúpa nad kritickú úroveň
ČERVENÁ – príliš vysoká vlhkosť

Ideálna vlhkosť v bazénoch je medzi 55% a 65% relatívnej vlhkosti. Vlhkosť nad 70% je príliš vysoká a neustále poškodzuje materiály v bazéne a vytvára priaznivé prostredie pre baktérie. Vlhkosť pod 40% zasychá slizničné tkanivo a zvyčajne sa považuje za „suché“. **S microLIGHT+ nemusíte rozumieť obrázkom. Ak je zelená, je všetko v poriadku. Ak je červená, máte problém.**



microLIGHT+ bude tiež signalizovať, že vlhkosť stúpa. Napríklad, ak máte bazén zakrytý a vlhkosť je v poriadku, máte zelené svetlo. Keď ju odkryjete a začnete plávať, je možné, že po určitom čase sa microLIGHT+ zmení na žlté svetlo, oranžové alebo červené. To signalizuje, že vlhkosť v bazénovej hale stúpa. Nenechajte sa vyrušovať, je to normálne. Keď prestanete bazén používať a zakryjete ho, mal by odvlhčovač vysušiť vzduch maximálne do niekoľkých hodín (v závislosti od skutočného dimenzovania bazéna) a farba by sa mala vrátiť späť k normálu, t. j. na zelenú. Ak červená pretrváva dlhšie ako 1 deň, skontrolujte zariadenie.

## 8 ZÁRUČNÉ PODMIENKY

Na zariadenie sa vzťahuje záručná doba 2 roky. Záručná doba môže byť predĺžená Vaším predajcom. Prosím, obráťte sa na svojho predajcu alebo distribútora, v prípade že záruka by mala byť uplatnená na odvlhčovač.

**Pri záruke uplatnite nasledujúce vylúčenia vydané spoločnosťou Microwell. Žiadna reklamácia nebude uznaná, ak:**

1. Odvlhčovač bol použitý nesprávnym spôsobom, iným ako je popísané v tomto návode alebo v rozpore s týmto užívateľským manuálom, resp. proti bezpečnostným opatreniam uvedeným v tomto manuáli.
2. Odvlhčovač bol inštalovaný nesprávnym spôsobom, iným ako je popísané v tomto návode na obsluhu alebo v rozpore s touto užívateľskou príručkou.
3. Odvlhčovač bol uvedený do prevádzky neoprávnenou osobou.
4. Prietok vzduchu v odvlhčovači je mimo definovaných hraníc.
5. Prístroj bol vystavený mechanickému poškodeniu / násilná alebo akékoľvek neoprávnená akcia bola vykonaná do konštrukcie jednotky - zvrátenie, spájkovanie alebo mechanické poškodenie poškrábaním, zmesí, kompresiou, prasknutie potrubia, atď. Bez mechanického poškodenia je reklamácia prijatá, pokiaľ nie je písomná reklamácia urobená s dopravcom dodávaným zariadenie.
6. Chemické podmienky v bazéne neboli v rámci definovaných hraníc (*vid' tabuľka nižšie povolených chemických hodnôt*).
7. Odvlhčovač bol vystavený mrazu alebo vysokým teplotám, mimo prevádzkového teplotného rozsahu.
8. Zdroj el. napätia nedostatočný alebo iným spôsobom nesprávny.
9. Vylúčenie záruky. Zapnutie/vypnutie odvlhčovača prerušením elektrického napájania počas prevádzky. (Zariadenie zostane v pohotovostnom režime nastavením vlhkosti na hygrostate, napr. na 90%).



**Pri žiadosti o uplatnenie záruky sa obráťte na svojho distribútora a pripravte si identifikátory odvlhčovača, t.j. model, sériové číslo a dátum nákupu. Popíšte prosím genézu poruchy.**

Kyslosť / úroveň pH:	pH	7,4 +/- 0,4
Celková alkalita, ako CaCO <sub>3</sub>	ppm	80-120
Celková tvrdosť, ako CaCO <sub>3</sub>	ppm	100-300
Celková rozpustená sušina	ppm	max. 3000
Maximálny soľný obsah (štandardný odvlhčovač)	wt/wt	0,3% (3.000 ppm, 3 kg soli na 1m <sup>3</sup> vody)
Maximálny soľný obsah (odvlhčovač s úpravou SALT+/SULPHUR+)	wt/wt	3% (30.000 ppm, 30 kg soli na 1m <sup>3</sup> vody)

Rozpätie voľného chlóru	ppm	1,0-3,0
Superchlorination	ppm	max. 30 ppm/max. 24 hours
Brómový	ppm	2-3
Baquacil	ppm	25-50
Ozón	ppm	0,8-1,0
Maximálny obsah medi	ppm	max. 2
Aquamatic osamelé čistiadlo	ppm	max. 2
Tam čisté čistiadlo	ppm	max. 2
Sherwood čistiadlo	ppm	max. 2

Tab.: Povolené chemické hodnoty

## PREPRAVA



Odvlhčovač musí byť prepravovaný len v originálnom obale vo zvislej polohe. Pri transporte zabezpečte odvlhčovač proti preklopeniu a pádu. V žiadnom prípade nekladte odvlhčovač na bok! Hrozí vážne poškodenie kompresora! Na poškodenie pri transporte sa v žiadnom prípade nevzťahuje záruka! V prípade preberania zásielky skontrolujte neporušenosť obalu a prípadné nedostatky zdokumentujte.

### Výrobca:

MICROWELL, spol. s r.o.  
 SNP 2018/42, 927 01 Šaľa, Slovakia  
 tel.: +421/31/770 7082  
 e-mail: microwell@microwell.sk  
 www. Odvlhcovac.sk

### Predajca:

Made in: EUROPEAN UNION (SLOVAK REPUBLIC)  
 Country of Origin: EUROPEAN UNION (SLOVAK REPUBLIC)

